

### **Vážení mladí přátelé,**

otevíváte Zapisník pro členy kroužků mladých přátel myslivosti a ochrany přírody, členy ostatních přírodovědných kroužků (při ZŠ, DDM) a pro všechny, kteří mají zájem o dění v přírodě a myslivost. Zapisník je v první řadě vodítkem, jak využít váš volný čas a věnovat ho poznávání přírody kolem nás.

Dění v přírodě a různorodou činnost myslivců v honitbě v průběhu roku, ale i práci lesníků, vám přiblíží text doplněný o úkoly a metodické listy. To vám pomůže rozvíjet vaše znalosti a dovednosti, které vás dovedou až k návykům, i vaši zručnost, vytrvalost a samostatnost. Doufáme, že mnohdy překvapivé výsledky pravidelných pozorování i náhodných setkání v přírodě vás budou inspirovat k dalšímu studiu a pochopení přírodních jevů a úžasné rozmanitosti přírody.

Uspořádání Zapisníku formou vkládaných volných listů do kroužkových desek formátu A4 vám umožní přidávat k tomuto základu další listy s vašimi pozorováními, kresbami, vystřiženými články a jinými písemnostmi.

Doporučujeme vám zapisovat si pozorování do notesu a poté je přepisovat do Zapisníku. Tím získáte svoji „zelenou kroniku přírody“ vytvořenou vlastními poznatky.

Věříme, že vás Zapisník seznámí s naší krásnou myslivostí, prohloubí ve vás lásku k přírodě a stane se vašim oblíbeným průvodcem a pomocníkem.

*„MYSLIVOSTI A OCHRANĚ PŘÍRODY ZDAR!“*

Ve Vlašimi 1. 8. 2014

Ing. et Ing. Zdeněk Kůta, DiS.

Mgr. Jarmila Vaničková

Ing. Jaroslav Vaniček

# Desatero zásad

## MLADÉHO MYSLIVCE A OCHRÁNCE PŘÍRODY

### 1. Uč se přírodu znát a rozumět jejím zákonům.

Staň se jejím přítelem a ochráncem, krásy přírody obdivuj a vždy ochraňuj!

### 2. Chovej se v přírodě tiše a nenápadně.

Dbej, aby tvůj hlas, hudební nástroj či přijímač nerušil okolí. Kdo v lese křičí, zvěř neuslyší.

### 3. Chod' co nejvíce pěšky.

Motorové vozidlo používej jen na veřejných silnicích, nevjížděj s ním do luk, polí, lesních cest a porostů, do území vodních zdrojů. Na kolech a běžkách se pohybuješ jen po značených stezkách. Nechoď, kde se kácí stromy, můžeš být ohrožený!

### 4. Raduj se z přírodních krás, ale nenič je.

Netrhej a nevyzvedávej rostliny, nekopej do hub, neolamuj živé větve, neřež do kůry stromů ani do ní nezataň nůž či sekeru. Semenáčky a sazeničky netrhej, raději je obcházej!

### 5. Buď přítelem všech živočichů.

Neruš jejich klid zejména v době rozmnožování, mláďatům se raději vyhní. Vzduchovku a prak do přírody nenos, žádné zvíře netrap a svévolně nezabíjej. Pamatuj, že skoro všichni obojživelníci, plazi a ptáci jsou u nás chráněni zákonem.

### 6. Stráž čistotu vody.

Starej se o čistotu lesních studánek a pramenů. Nikdy neodhazuj v přírodě do vody odpadky, nevylévej do ní saponátové, olejové nebo postříkové splašky. Vždy na les pamatuj a odpadky do něj nevhazuj!

### 7. S ohněm zacházej opatrně.

Oheň zakládej na místě k tomu určeném a řádně zabezpečeném, ohniště při odchodu zahlaď. Vypalování trávy a křovin je v přírodě přísně zakázáno. Nerozdělavěj oheň v lese, před požárem se les i zvěř třese. Oheň je dobrý sluha, ale zlý pán.

### 8. Pečuj o čistotu přírodního prostředí.

Papíry, obaly a biologické zbytky roztříd' a zbytky spal nebo zakopej, případně odnes zpátky domů do tříděného odpadu. V okolí chat a sídlišť ukládej odpad jen na povolenou skládku a tu čas od času uveď do pořádku nebo odvez odpad do sběrného dvora.

### 9. Táboř jen tam, kde je to povoleno.

Na oheň sbírej jen suchý klest, o porážení suchých stromů se dohodni s lesníkem. Při odchodu z tábořiště zahlaď všechny stopy svého pobytu. Pro táboření si vybírej jen vyhrazená místa, tam je bezpečnost tvá i lesa jistá!

### 10. Buď přírodě prospěšný.

Využij každé chvíli, abys pro přírodu a zvěř vykonal něco prospěšného a užitečného. Braň ji před nevědomci, vandaly a pomáhej těm, kteří pečují o dodržování ochranných zásad. Měj na mysli, že tvé moudré a ukázněné jednání zachraňuje a vytváří základní životní hodnoty nejen pro přítomnost, ale i pro budoucnost.



# Leden

Průměrná teplota -3,9 °C, průměrný úhrn srážek 42 mm

**Leden je měsíc s nejnižšími teplotami v roce. Měsíc zimy, ticha, ledu a sněhu, strádání a hladu. Listnaté stromy jsou zcela holé, kromě dubu zimního, jemuž listy opadají až na jaře. Mnohdy napadne vysoká vrstva sněhové pokrývky, která působí zvěři nesnáze. Stejně nepříjemné jsou dlouhotrvající mrazy, kdy zůstávají teploty pod nulou i přes den.**

## Co dělají myslivci a lesníci

- Leden je měsícem intenzivní péče o zvěř. Veškeré spárkaté zvěři předkládáme krmiva s vysokým obsahem vlákniny. Především dbáme o to, aby byl ve všech krmelcích dostatek kvalitního sena. Dužnatých krmiv předkládáme jen tolik, aby je zvěř stačila během krátké doby zkonsumovat. Z jadrných krmiv volíme dietetický oves, případně obiloviny smíchané s plevami nebo speciálně vyrobené granule.
- Zaječí zvěř předkládáme seno a dužnatá krmiva. Bažantí zvěř sypeme do zásypů především jadrná krmiva, nejlépe do hromady plev či zadin. Při velké sněhové pokrývce odhrneme, pochopitelně po dohodě s majitelem, z pole sníh z ozimů.
- Kontrolujeme stav slanisek.
- Koroptvím sypeme zadinu do koroptvích bud nebo jen do trnitých křovisek na jižní straně mezi a svahů.
- Kachny přikrmujeme na ledě nebo v zásypech na okraji vodních ploch.
- Postarejme se také o klid v honitbě. Každé zbytečné vyrušování zvěře způsobuje nejen ztrátu tukových zásob, ale zakládá vyšší pravděpodobnost škod na lesních porostech.
- Podle zákona o lesích je zakázáno jezdit na lyžích, na koních, na saních, na kolech mimo lesní cesty a vyznačené trasy.
- Podle zákona o myslivosti je majitelům psů a koček zakázáno nechávat je volně pobíhat po honitbě.
- Loví se zejména kožešinová zvěř.
- Lesníci mají hlavní sezónu ve sběru šišek smrku, borovice, modřinu semen, jasanu, lípy a akátu. Sbírají rouby pro zakládání semenných sadů, řízkují vrby a topoly, vysévají semena břízy na sněh, využívají zmrzlé půdy k těžbě na podmáčených půdách a rašeliništích.

## Co se děje v přírodě

- Jako jediná rostlina v tomto měsíci rozkvétá čemeřice černá.
- Život pod sněhovou pokrývkou – ochranu pod ní hledají menší zvířata třeba myši. Sníh chrání rostliny nejen před mrazem, ale také před vysušením. Rostliny, které kvetou velmi brzy, si vyvíjejí pod sněhem poupata květů, aby mohly okamžitě vykvést, jakmile to venkovní teploty dovolí.
- Srncečci narození vloni pokračují ve vytloukání prvního paroží, které má formu drobných paliček nebo knoflíčků.
- Za mírných zim začíná honcování zajíců. Často několik samců pronásleduje samici, mnohdy se při tom i poperou.
- V tomto měsíci začíná kaňkování lišek, obvykle v norách, málokdy na otevřeném prostranství. Lišáci skolí.
- Mladí jezevci v první říji vstupují do chrutí, které se může protáhnout až do dubna. Starší jedinci pokračují v zimním klidu.
- V lednu pokračuje tok výra velkého, který bylo možné pozorovat už v prosinci.
- Sněhová pokrývka umožňuje těžbu dřeva v porostech, kde je nutno chránit přirozené zmlazení, v místech s nárstem mladých stromků.

## Záznamy pozorování

Datum	Východ Slunce	Západ Slunce	Fáze Měsíce	Teplota v 7:00 hod.	Počasí
7. ledna					
14. ledna					
21. ledna					
28. ledna					

Vycházka do přírody dne ....., společník .....

Výstroj: .....

Popis cesty: .....

Pozorování: .....

Zvěř a zvířata: .....

Rostliny: .....

Myslivecká zařízení: .....

Zajímavá příhoda, napiš, nakresli: .....

Vycházka do přírody dne ....., společník .....

Výstroj: .....

Popis cesty: .....

Pozorování: .....

Zvěř a zvířata: .....

Rostliny: .....

Myslivecká zařízení: .....

Zajímavá příhoda, napiš, nakresli: .....

## Návrhy pro činnost v lednu

1. Zúčastňuj se příkrmování zvěře. Na obnově pozoruj stopy a nakresli je:  
Stopa zajíce, lišky obecné, kuny skalní, kuny lesní, prasete divokého, bažanta obecného.

2. Které šelmy žijí ve vaší honitbě?

Zapiš:

Vzácné šelmy v ČR:

3. Přečti si v knize Myslivost (J. Hromas a kol.), Encyklopedie myslivosti (J. Červený a kol.), Myslivost (M. Vach a kol.) nebo Myslivost (J. Vosátka a kol.) o **lišce obecné** a doplň:

Popis:

Biologie (způsob života):

Rozšíření v ČR:

Myslivecký význam:

Na zvláštní list nakresli nebo podle obrázku popiš mysliveckou mluvou **lišku obecnou**.

4. Vytvoř si sbírku větviček keřů, listnatých a jehličnatých stromů. **Metodický list č. 1.**

5. Pomoz myslivcům při zajišťování ohryzu z ovocných stromů, jív, osik, akátů, jilmů, aj.

Stromy a keře prořezávejte uvážlivě, aby i v příštích letech bylo dostatek větví na ohryz.

Ohryz jsme připravili z

6. Zjisti si termín a místo konání okresního kola soutěže „Zlatá srnčí trofej“. Prostuduj si propozice soutěže (str. 86) a začni se připravovat.

7. Napiš, jak se chováme na výpravě do přírody. Seznam se se základy poskytnutí první pomoci. **Metodický list č. 2.**

## Tipy na pozorování v lednu

- Zimní pěvci a počátek ptačího zpěvu, v lednových nocích je možné slyšet výra velkého na kilometry daleko. Je slyšet střízlíka, sýkoru a kosa.
- Zimní hosté z jiných zemí: přilétá pěnka jikavec, ve městech a parcích jsou vidět havrani polní. I v zimě můžeme pozorovat hohola severního, drozda kvíčalu a káň rousnou. Návštěvníkem z tajgy je brkoslav severní.
- Pozorujte stopy ve sněhu, podle nich můžeme rozpoznat, která zvířata prošla. Naučte se určit i stáří stop ve sněhu.
- Zimní úkryty v krovech a sklepích: plch se ke spánku ukládá do krovů a stodol, netopýři a ropuchy vyhledávají náhradní dutiny ve sklepích a podzemních prostorách, v podkroví narazíme na přezimující motýly, slunéčka přezimují ve štěrbinách okenních rámců, komár písklavý musí přežít zimu v budovách.
- Život pod sněhovou pokrývkou: menší zvířata jako např. myši, si pod ní vytvářejí chodbičky.
- Když sníh roztaje, bývají často dlouho znatelné.

Činnost v lednu potvrzuje .....

Nakresli nebo vlep obrázek s tematikou ledna



## Únor

2. ÚNORA - SVĚTOVÝ DEN MOKŘADŮ

Průměrná teplota 0,4 °C, průměrný úhrn srážek 38 mm

**Tuhá zima přetrvává. Hluboký sníh se zmrazlou vrchní krustou působí zvířím nesnáze. I v únoru mohou udeřit kruté mrazy. Únor, podobně jako leden, je měsícem především intenzivní péče o zvíř. Ne nadarmo se tento měsíc nazývá měsícem hladu. Únor je měsíc zimy, klidu, čekání na jaro a prodlužujících se dní.**

### Co dělají myslivci a lesníci

- Spárkaté zvířím předkládáme krmiva s vysokým obsahem vlákniny a tríslovin, zejména kaštiny, letninu i větve z prořezávek stromů. Jadrná krmiva předkládáme v malých dávkách a postupně. Dostatek sena by měl být, zejména při vyšší sněhové pokrývce, samozřejmostí.
- V níže položených honitbách již zpravidla zmizel sníh. Bažantům i zajícům předkládáme v omezeném množství ještě i v tomto měsíci dužnatá krmiva.
- Myslivci pečují stále o potravu a klid zvířím, umožňují jí pohyb uvolňováním cest. Redukují počet predátorů. Provádějí sčítání zvířím.
- Při pochůzkách honitbou si všímáme kondice zvířím, stavu osrstění a opeření.
- Jakmile začne odtávat sníh a přejdou větší mrazy, odstraníme od všech krmných zařízení plesnivé a nahnilé zbytky krmiv. Doplníme a zkontrolujeme solníky, zvířím bude postupně přecházet na zelenou potravu a v tomto období potřebuje sůl více než jindy.
- Při nízké sněhové pokrývce je možné snadněji objevit jelení shozy.
- Lesníci pokračují v těžbách, probíhají přípravné práce ve školkách, začínají s probírkami borových porostů. Nadále věnují pozornost ochraně stromů proti okusu a ohryzu zvířím, kontrolují oplocenky, kladou stromové lapáky proti lýkožroutu smrkovému.

### Co se děje v přírodě

- Když rozkvétají sněženky, začíná předjaří. Také bledule a lýkovec hlásí, že zima brzy skončí. Kvetou vrby jivy (kočičky). Příroda je naladěna k rozpuku. Žluťáci a další hmyz se za teplých dnů odvažují opustit své úkryty. Jezevec, mýval a veverka jsou už s nástupem mírnějších teplot čilí. Zpěv ptačího světa je čím dál výraznější. Skřivani přilétají zpět do svých hnízdišť. Jako první mláďata roku se rodí selátka prasete divokého a svá první mláďata vyvedou i veverky.
- V únoru má zvířím spotřebovanou většinu tukových zásob. Začíná parožení u samčí jelení zvířím, u samičí zvířím se intenzivněji začíná vyvíjet plod.
- V tomto a následujícím měsíci shazují svá první paroží srnceci, bezprostředně jim začínají růst paroží nová, která mají při dobrém založení formy vidláka a občas i šesteráka. Staří jeleni začínají shazovat paroží.
- Pokračuje, a za tvrdých zim teprve začíná, honcování zajíců. Honcovat se začínají divocí králíci.
- Je možné slyšet tok bažantů, kohouti kodrcají a ostruhují slepice. Také krocani divocí vstupují do toku.
- Pokračuje a dozrívá kaňkování lišek, které často tráví celé dny v norách.
- Koncem měsíce přilétají holubi hřivnáci a holubi doupňáci z jihu.



## Záznamy pozorování

Datum	Východ Slunce	Západ Slunce	Fáze Měsíce	Teplota v 7:00 hod.	Počasí
7. února					
14. února					
21. února					
28. února					

Vycházka do přírody dne ....., společník .....

Výstroj: .....

Popis cesty: .....

Pozorování: .....

Zvěř a zvířata: .....

Rostliny: .....

Myslivecká zařízení: .....

Zajímavá příhoda, napiš, nakresli: .....

Vycházka do přírody dne ....., společník .....

Výstroj: .....

Popis cesty: .....

Pozorování: .....

Zvěř a zvířata: .....

Rostliny: .....

Myslivecká zařízení: .....

Zajímavá příhoda, napiš, nakresli: .....

## Návrhy pro činnost v únoru

- Pomáhej dále přikrmovat zvěř. Na obnově stále pozoruj stopy zvěře a nakresli je: Stopa koroptve polní, lasice hranostaje, kočky divoké, kachny divoké, vrány obecné, havrana polního.
- Vytrvale přikrmuj ptactvo u svého krmítka. Podle výsledků pozorování zapiš, kterému krmivu dávají různí ptáci přednost:

Druh ptáka	Krmivo	Druh ptáka	Krmivo

- Přečti si v knize Myslivost (J. Hromas a kol.), Encyklopedie myslivosti (J. Červený a kol.), Myslivost (M. Vach a kol.) nebo Myslivost (J. Vosátka a kol.) o **vráně obecné – černé i šedé** a doplň:

Popis: .....

Biologie (způsob života): .....

Rozšíření v ČR: .....

Myslivecký význam: .....

Na zvláštní list nakresli nebo podle obrázku popiš mysliveckou mluvou **vránu obecnou**.

- Vymysli text několika tabulek, které ti připomenou, jak se máš chovat v lese u krmelců a houštin.

Zapiš: .....

- Na vycházce s myslivcem provedte s členy kroužku soutěž, kdo dřív rozdělá v zasněženém lese oheň. Posoudí myslivec (vedoucí kroužku).

- Z časopisů, které neukládáte, vystřihuj zprávy a obrázky s mysliveckými náměty. Nalepuj si je na volné listy.

- Nakresli a popiš shoz jelena evropského a jelena siky. **Metodický list číslo 3.**

8. Únor je vhodná doba pro měření mravenišť. Narůstá v nich vnitřní teplota. Sníh z nich dříve odtává a jsou nápadná i v zasněžené krajině. Načrtni si mapku lesa, do kterého často chodíte a zakresli si do ní mravenišťe. U každého změř průměr u země a výšku.

9. Vytvořte společně hnízda nebo berle pro dravce a naplánujte, kam je na jaře umístíte. **Metodický list č. 4.**

### Tipy na pozorování v únoru

- První hmyz – vylétají první včely a čmeláci, za mírnějšího počasí vylézají mravenci a komáři, žluťásci, babočky jsou prvními motýli, kteří se probouzejí ze zimní ztuhlosti.
- Shoz paroží u jelení zvěře – při procházkách lesem můžeme najít shoz jelení zvěře, není možné si ho odnést, nález se musí nahlásit uživateli honitby nebo lesní správě.
- Kočičky na stromech – vrba jíva začíná reagovat na prodlužující se dny, pozorujeme, že některé stromy mají pouze žluté (samčí) a jiné jen zelené (samičí) kočičky.
- Zásnubní krmení u ledňáčků v únoru - na březích našich vod je můžeme pozorovat, při tomto rituálu předává sameček samičce s úklonem malé rybky, které samička s třepotáním křídel přijímá.
- Květy ve sněhu – rozkvétají sněženky, lýkovec, krokusy.
- Návraty domů – čejka, skřivan, špaček, drozd zpěvný se jako první vracejí domů z jižní Evropy.

Činnost v únoru potvrzuje .....

Nakresli nebo vlep obrázek s tematikou února



## Březen

KONČÍ STARÝ MYSLIVECKÝ ROK  
21. BŘEZNA - SVĚTOVÝ DEN LESŮ  
22. BŘEZEN - SVĚTOVÝ DEN VODY

Průměrná teplota 2,4 °C, průměrný úhrn srážek 40 mm

**Březen je měsícem nástupu jara a probouzení přírody po zimním spánku. Sluníčko má každým dnem větší sílu. Přibývá tepla, taje sníh, prodlužuje se den a začínají se rodit mláďata. Jaro začíná v době, kdy je den stejně dlouhý jak noc, v době jarní rovnodennosti. To ovšem neznamená, že se ještě nemůže zima vrátit s nepříznivým počasím.**

### Co dělají myslivci a lesníci

- Myslivci chrání nově narozená mláďata zejména před toulavými psy a kočkami, kteří dovedou první přírůstek zaječí zvěře spolehlivě zlikvidovat.
- Na konci března, pokud to počasí dovolí, začneme s ošetřováním luk pro zvěř. Tam, kde jsme se dohodli s majiteli pozemků, můžeme začít s výsadbou remízků. Čím dříve se sazenice dostanou do země, tím lépe. Jádro remízku by měly tvořit plodonosné listnáče. Okraj remízku by měly tvořit husté, pokud možno plodonosné a trnité keře.
- V honitbách, kde ještě leží sníh, dále přikrmujeme veškerou zvěř. Pokud nám ještě zbyla jadrná a dužnatá krmiva, zvěři je předkládáme v malých dávkách. Při přechodu na zelenou potravu nezapomínáme na sůl.
- Myslivci provádí sčítání zvěře.
- OMS ČMMJ pořádají chovatelské přehlídky, začínají jarní svody psů.
- Myslivci čistí studánky, prameny a toky, aby měla zvěř lepší přístup k čisté vodě.
- Lesníci sbírají šišky modřínu a borovice, provádějí setbu ve sklenicích, výsadbu z lesních školek. Kácí stromy napadené kůrovcem (lýkožroutem smrkovým), rozmisťují budky pro ptactvo.

### Co se děje v přírodě

- Stromy jsou připraveny k pučení, vylétají včely, probouzí se první motýli, hlavně babočky a žluťásci. Sasanka hajní vytváří v listnatých lesích celé koberce. Kvetou také tisy a modříny. Jejich žlutavý pyl přenáší vítr.
- Jeřábi, čápi a špačci se vracejí z Afriky. Zpěv kosů dosahuje vrcholu. Ke konci měsíce začíná hnízdit většina nestěhovavých ptáků. Netopýři se probouzejí ze zimního spánku.
- Zvěř postupně přestává navštěvovat krmná zařízení a začíná brát čerstvě narostlou zelenou potravu.
- V honitbách se objevují zejména první zajičci, selata i první muflončata. Začíná tok bažantů, tah sluk a divokých husí, vracejí se divocí holubi.
- Jeleni evropští shazují paroží. Nejstarší srnci začínají vytloukat paroží. Většina prvních vrhů prasat divokých spadá do tohoto měsíce.
- Pokračuje honcování zajíců polních a králíků divokých.
- Ke konci měsíce zahajují tok tetřivci. Je možné pozorovat jarní tok sluk.
- V březnu přilétají lysky černé a čírky modré. Začínají hnízdit kachny divoké.
- V tomto měsíci končí zimní klid jezevců, v norách přicházejí na svět první vrhy mláďat.
- Páří se psíci mývalovití a tchoři tmaví, začínají se pářit ondatry.
- Začíná snůška výra velkého, v polovině měsíce hnízdí kalous ušatý, sova pálená, puštík obecný a sýček obecný. Na vajíčka také usedají vrány šedé a černé i havrani polní.
- U rybníků začínají hnízdit volavky popelavé.



## Záznamy pozorování

Datum	Východ Slunce	Západ Slunce	Fáze Měsíce	Teplota v 7:00 hod.	Počasí
7. března					
14. března					
21. března					
28. března					

Vycházka do přírody dne ....., společník .....

Výstroj: .....

Popis cesty: .....

Pozorování: .....

Zvěř a zvířata: .....

Rostliny: .....

Myslivecká zařízení: .....

Zajímavá příhoda, napiš, nakresli: .....

Vycházka do přírody dne ....., společník .....

Výstroj: .....

Popis cesty: .....

Pozorování: .....

Zvěř a zvířata: .....

Rostliny: .....

Myslivecká zařízení: .....

Zajímavá příhoda, napiš, nakresli: .....

## Návrhy pro činnost v březnu

- Sleduj návrat ptactva a poznamenej si den, kdy jsi poprvé uviděl nebo uslyšel(a):  
**Metodický list č. 5.**

Skřivana polního		Čápa bílého		Holuba hřivnáče	
Křepelku polní		Konipasa bílého		Vlaštovku obecnou	
Špačka obecného		Droзда zpěvného		Jiříčku obecnou	

- Během měsíce března udělej budku pro ptáky. Dodrž rozměry stěn i vletového otvoru. Nakresli vyrobenou budku, připiš rozměry a druh, pro který je určena. **Metodický list č. 6.**

- Pozoruj dalekohledem oblohu, snaž se určit dravce podle obrysu a letu.

Zapiš: .....

- Přečti si v knize Myslivost (J. Hromas a kol.), Encyklopedie myslivosti (J. Červený a kol.), Myslivost (M. Vach a kol.) nebo Myslivost (J. Vosátka a kol.) o **zajících polním**.

Popis: .....

Biologie (způsob života): .....

Rozšíření v ČR: .....

Myslivecký význam: .....

Na zvláštní list nakresli nebo podle obrázku popiš mysliveckou mluvou **zajíce polního**.

- Zúčastni se okresní chovatelské přehlídky trofejí. Kolik trofejí bylo vystaveno podle druhů zvěře? Seznam se se způsobem měření trofeje hlavních druhů zvěře podle metody CIC. Uveď nejsilnější trofeje podle bodové hodnoty CIC. **Metodický list č. 7.**

6. Opiš si od mysliveckého hospodáře výsledky sčítání zvěře.

Druh zvěře	Počet	Druh zvěře	Počet

7. Vyro� si z větvičky vrby pištalku. **Metodický list č. 8.**

### Tipy na pozorování v březnu

- Všimněte si baculatých čmeláků, kteří poletují u země, prohledávají různé otvory a nešimají si rozvitych květů – jsou to samičky hledající vhodné hnízdo.
- Mravenci, kteří byli v zimě zalezlí v hloubi mravenišť, při určité teplotě vylézají na povrch své kupy. Nahřejí svá tělíčka a vyhřívají jimi vnitřek mraveniště. Jsou to tzv. teplonoši, až později se rozlézají po okolí.
- Masový výskyt ruměnice pospolné – můžeme narazit na velké skupiny ploštic, lidově zvané kněžiček, pod lípami nebo na slunných místech.
- Můžeme pozorovat červené květy devětsilu lékařského během časného jara.
- V březnu lze ve vzduchu nad loukami a pastvinami pozorovat neobyčejné tokání čejek chocholatých v letu. Samci se odvážně vrhají střemhlav dolů, předvádějí vývrtky kolmo k zemi a přitom křídly vydávají hlasité rachotivé zvuky.
- Živočichové s časnou dobou páření – skokan hnědý, skokan štihlý, ropucha, se ve velkém počtu vydávají na cestu k vodě. Pokud přechází silnici, mají malou šanci na přežití.
- Zmije se probouzejí ze zimního spánku – vyhřívají se na slunečných místech, v jejich blízkosti leží ještě sníh, samečci na jaře vypadají jako samičky.
- Zásnubní tance potápek roháčů – můžeme pozorovat na stojatých vodách komplikovaný namlouvací rituál. Ptáci slyšitelným křikem upozorňují, že hledají partnera. Jeden pták se přibližuje k druhému potopením těsně pod vodní hladinou.
- Stehlíci a bodláči – houfy stehlíků obecných vyhledávají okraje silnic a opuštěné pláně, kde roste bodláči. Potom se střemhlav vrhají na hlavičky bodláků, aby z nich vydlabali semínka.

Činnost v březnu potvrzuje .....

Nakresli nebo vlep obrázek s tematikou března



# Duben

MĚSÍC LESŮ

1. DUBEN - DEN PTACTVA

22. DUBEN - DEN ZEMĚ

Průměrná teplota 8,7 °C, průměrný úhrn srážek 47 mm

Dubnem zpravidla nastává plné jaro i ve výše položených honitbách. První dubnový den se nazývá apríl a od 16. století je spojen s různými žertíky a drobnými zlomyslnostmi.

V dubnu panuje nestálé počasí s častými změnami. Pro ně se vžil výraz aprílové počasí, i když je jiný měsíc.

### Co dělají myslivci a lesníci

- Okolí větších krmelců vydesinfikujeme některým z běžně dostupných prostředků. Veškeré zbytky krmiv spálíme nebo zakopeme, či odvezeme. Malé krmelce raději přeneseme.
- Pokud přemisťujeme krmelec, měli bychom zvážit další umístění. Krmelec by měl být na místě, kde má zvěř přehled po okolí, měl by být na slunném místě a neměl by být v blízkosti lesních kultur, kde může soustředěná zvěř působit škody na lesních porostech. Zásadně se vyhýbáme zamokřeným místům. Zvláštní péči věnujeme vnadištím na černou zvěř.
- Myslivci loví zvěř dravou, osévají políčka, vysazují remízky a pomáhají lesníkům v péči o lesy.
- Lesníci do konce dubna sbírají šišky modřiny, borovice a pokračují ve výsadbě stromků. Provádějí probírky, kdy se z lesa odstraňují nekvalitní stromy. Instalují lapače na lýkožrouta smrkového a bekyni mnišku.

### Co se děje v přírodě

- Většina stromů a keřů začíná pučet a vyhání nové výhonky, ze země vyrážejí svěží rostlinky. Na loukách kvetou prvosenky, smetánky lékařské, u cest podběl lékařský a u potoka blatouchy.
- Z lesních stromů kvetou modřiny, buky, javory a jasany, v zahradách jabloně a meruňky.
- Přilétá většina ptáků, tokají tetřivci a jeřabci, bažanti přepeřují do svatebního šatu, probouzejí se ježci, vylézají ještěrky a hadi.
- V noci, ale také za soumraku, je možné slyšet známý, nezaměnitelný zpěv slavíka.
- Rodí se nový život. Bažanti a koroptve zakládají hnízda, sluky, kachny, vrány aj. hnízdí. Lišky vrhají v norách liščata.
- Podle věku začíná přebarvovat spárkatá zvěř. Nejprve mladší a poté starší. Změna srsti se protáhne u jednotlivých kusů až do června. Mladí jeleni shazují paroží až do května.
- V dubnu vytloukají paroží také srnci mladších ročníků, zároveň srncí zvěř přebarvuje. U srn začínáme pozorovat jejich březost.
- Pokračuje přebarvování srsti muflonů, v tomto měsíci také muflonky kladou muflončata.
- Začátkem dubna shazují paroží staří daňci a také začínají přebarvovat.
- Honcování zajíců dosahuje největší intenzity. Přibývá vrhů zajíců a divokých králíků.
- Koncem měsíce se lasice hranostaj přebarvuje z bílé do rezavé srsti.
- Začínají hnízdit holubi hřivnáči, což zopakují v červnu a někdy také v srpnu. Přilétá k nám hrdlička divoká, pokračuje jarní tah sluk.
- V tomto měsíci u nás hnízdí husa velká a rovněž kormorán velký.
- Změny pozorujeme i u dravců. Začíná hnízdit jestřáb, poštolka obecná, která při dostatku potravy vyvede mladé v létě ještě jednou. V dubnu až květnu snášejí vejce také samice káně lesní.
- Hnízdí sova pustovka, páry sovy pálené, sýček obecný, husy velké a kormorán velký.

## Záznamy pozorování

Datum	Východ Slunce	Západ Slunce	Fáze Měsíce	Teplota v 7:00 hod.	Počasí
7. dubna					
14. dubna					
21. dubna					
28. dubna					

Vycházka do přírody dne ....., společník .....

Výstroj: .....

Popis cesty: .....

Pozorování: .....

Zvěř a zvířata: .....

Rostliny: .....

Myslivecká zařízení: .....

Zajímavá příhoda, napiš, nakresli: .....

Vycházka do přírody dne ....., společník .....

Výstroj: .....

Popis cesty: .....

Pozorování: .....

Zvěř a zvířata: .....

Rostliny: .....

Myslivecká zařízení: .....

Zajímavá příhoda, napiš, nakresli: .....

## Návrhy pro činnost v dubnu

1. S pomocí dospělých vyvěs budku, sleduj zájem ptactva o osídlení. Pozorování zapiš:

---



---



---

2. Přečti si v knize Myslivost (J. Hromas a kol.), Encyklopedie myslivosti (J. Červený a kol.), Myslivost (M. Vach a kol.) nebo Myslivost (J. Vosátka a kol.) o **tetřívku obecném**.

Popis: .....

---

Biologie (způsob života): .....

---



---



---

Rozšíření v ČR: .....

---

Myslivecký význam: .....

---

Na zvláštní list nakresli nebo podle obrázku popiš mysliveckou mluvou **tetřívka obecného**.

3. Pomoz při úklidu krmelců a zásypů. Napiš desinfekční látky, které se používají při asanaci:

---



---

4. Vyčisti a uprav v přírodě studánku, pramen nebo část toku potůčku. Seznam se s orientací v přírodě, azimutem a topografickými značkami. Zakresli mapu lesního úseku, kde jste čistili pramen, studánku nebo potůček, a uveď místopis povodí. **Metodický list č. 9.**

5. Nakresli a popiš shoz daňka skvrnitého a jelence běloocasého.



6. Pozoruj a zapiš: **Metodický list č. 10.**

Břízy vyrašily dne		Buky vyrašily	
Modřiny se zazelenaly		Trnky rozkvetly	
Třešně rozkvetly		Jabloně rozkvetly	

### Tipy na pozorování v dubnu

- V dubnu dosahuje zaječí namlouvání vrcholu, právě tehdy je možné pozorovat zajíce polní při jejich divokých honičkách.
- Můžeme zjistit, zda se známá pranostika, že na sv. Jiří (24. dubna) vylézají hadi a štíři, zakládá na pravdě.
- Jírovec maďal, je v dubnu v plném rozkvětu, mladé květy mají žluté skvrny a produkují nektar, když je skvrna oranžová, již žádný pyl nemá.
- Kukačka je posel jara, vyvolává své jméno a ohlašuje začátek jara, přezimovala v Africe.
- V lužních lesích spatříme mnoho barev, žluté blatouchy bahenní, fialové podbilky šupinaté, sasanky hajní, česnek medvědí, který koncem dubna vytváří obrovské koberce a zaplňuje les silnou česnekovou vůní.
- V dubnu se dají také na našich loukách pozorovat výrazné změny barev. Louky se začínají zbarvovat výraznou zelenou, koncem měsíce dominuje žlutá smetánka lékařská, vystřídá ji jemně růžová řeřišnice luční.
- Můžeme pozorovat hnízdění, konipase bílého, pěnkavy obecné, rehka domácího, drozda zpěvného, špačka obecného a střízlíka obecného. Jarní tah částečně stěhovavých ptáků probíhá rychleji než podzimní.
- Pozorujeme, že letní srst u srnčí zvěře má rezavě červené zbarvení, je to jednak ochrana proti slunci, jednak maskování proti nepřítelům z potravního řetězce. Je nápadné, že bachyně, která vede mláďata, si svou zimní srst ponechává mnohem déle.

Činnost v dubnu potvrzuje .....

Nakresli nebo vlep obrázek s tematikou dubna



# Květen

3. KVĚTEN - DEN SLUNCE

24. KVĚTEN - EVROPSKÝ DEN NÁRODNÍCH PARKŮ

PRVNÍ NEDĚLE V KVĚTNU - MEZINÁRODNÍ DEN PTAČÍHO ZPĚVU

DRUHÝ TÝDEN V KVĚTNU - SVĚTOVÝ DEN STĚHOVAVÝCH PTÁKŮ

Průměrná teplota 12,3 °C, průměrný úhrn srážek 74 mm

**V přírodě vše kvete, jsou první opravdu teplé dny a rodí se mláďata. Vše září jasnou, čerstvou zelení, stromy pučí a květy i louky jsou plné bzučících včel. Ale ještě v polovině května mohou udeřit „zmrzlí muži“ – Pankrác, Servác, Bonifác. V druhé polovině května pak obvykle jarní sluníčko prohřeje vzduch i zem a zažehná i mrazivá rána.**

### Co dělají myslivci a lesníci

- Pokud jsme to nestihli v dubnu, v květnu je nejvyšší čas k asanaci a přemístění krmelců.
- Nesmíme zapomenout na péči o mladou zvěř. K ochraně před predátory a škodlivými zvířaty přibyla další ochrana mláďat a zvěře před jejich zraněním při sklizni pícnin.
- Nezapomeňme na pravidelné doplňování solníků.
- Lesníci sbírají semeno osiky a jilmu, ve školkách vysévají buk, jilm a osiku, zalesňují sazenicemi ve vyšších polohách, pokračují s prostřihávkami, prořezávkami a probírkami. Zvýšenou pozornost věnují protipožární ochraně lesa, zřizují požární hlídky na ohrožených místech.

### Co se děje v přírodě

- V květnu, měsíci lásky, voní konvalinky a bzučí chrousti. Kvetou duby, jeřáby, kaštiny, akáty, z keřů hlohy, šípkové růže, kaliny, svídy a bezy.
- Přilétají poslední ptáci (rorýsi a tuhýci), jiní už vyvádějí mláďata.
- Ve stojatých vodách se vylíhli pulci obojživelníků. V honitbě se hájí klid, řada zvěře má v této době mláďata.
- Srnci vytloukají paroží. Od poloviny května kladou srny srnčata.
- Mladí jeleni shazují paroží. Koncem měsíce laně jelena evropského začínají klást jednoho až dva kolouchy.
- V tomto měsíci přebarvují nejstarší daňci do letní srsti, ti nejmladší ještě shazují paroží. V květnu se lani jelence běloocasého rodí kolouši. Klazení se protáhne až do poloviny příštího měsíce. Totéž je možné pozorovat také u kamzic, které po horských loukách začínají vodit kamzíčata.
- Pokračuje honcování zajíců, i když je ve vzrostlých polích méně patrné, jsou časté druhé vrhy.
- Bažantí slepice sedí na hnízdech. Z dubnových snůšek se od druhé poloviny května začínají klubat kuřata.
- Počátkem měsíce dozněl tok tetřívků a koncem tohoto období se objevují jejich kuřátka. Nové přírůstky mají také krocani divocí.
- V květnu se rodí kachňata lysek černých a kachen divokých. Začínají hnízdit lžičáci pestří a poláci velcí.
- Mladé mají také kuny skalní i lesní a tchoři tmaví i světlí, kteří mívají tři až osm mláďat.
- Líhnou se mladí jestřábi, hnízdí krahujec obecný. Vejce snáší kalous pustovka.
- Lasice hranostaj má mladé, i když některé samice vrhly potomstvo už koncem minulého měsíce.
- Od května začíná chrutí starších jezevců, které se protáhne až do srpna.



## Záznamy pozorování

Datum	Východ Slunce	Západ Slunce	Fáze Měsíce	Teplota v 7:00 hod.	Počasí
7. května					
14. května					
21. května					
28. května					

Vycházka do přírody dne ....., společník .....

Výstroj: .....

Popis cesty: .....

Pozorování: .....

Zvěř a zvířata: .....

Rostliny: .....

Myslivecká zařízení: .....

Zajímavá příhoda, napiš, nakresli: .....

Vycházka do přírody dne ....., společník .....

Výstroj: .....

Popis cesty: .....

Pozorování: .....

Zvěř a zvířata: .....

Rostliny: .....

Myslivecká zařízení: .....

Zajímavá příhoda, napiš, nakresli: .....

## Návrhy pro činnost v květnu

1. Požádej myslivce kynologa, aby ti na vycházce předvedl, co jeho pes umí. Zapiš si plemena loveckých psů, která chovají myslivci ve vaší honitbě, a jaké mají zkoušky upotřebitelnosti.

Jméno psa	Plemeno	Zkoušky

2. Nauč se a pak samostatně napiš funkce lesa. **Metodický list č. 11.**

3. Přečti si v knize Myslivost (J. Hromas a kol.), Encyklopedie myslivosti (J. Červený a kol.), Myslivost (M. Vach a kol.) nebo Myslivost (J. Vosátka a kol.) o **výru velkém**.

Zapiš: .....

Vzácné šelmy v ČR: .....

3. Přečti si v knize Myslivost (J. Hromas a kol.), Encyklopedie myslivosti (J. Červený a kol.), Myslivost (M. Vach a kol.) nebo Myslivost (J. Vosátka a kol.) o **lišce obecné** a doplň:

Popis: .....

Biologie (způsob života): .....

Rozšíření v ČR: .....

Myslivecký význam: .....

Na zvláštní list nakresli nebo podle obrázku popiš mysliveckou mluvou **výra velkého**.

Na volný list nalep obrázky mláďat zvěře narozených v květnu. Vysvětli, co je potravní řetězec nebo pyramida. Vytvoř z obrázků zvěře vlastní potravní pyramidu. **Metodický list č. 12.**

4. Podej přihlášku do okresního kola soutěže „Zlatá srnčí trofej“ a svědomitě se na ni připrav. Je čas se informovat na OMSu o pořadateli národního kola ZST a setkání mladých přátel myslivosti.

- Hledej v honitbě pobytové stopy zvěře (nory, lože, trus, ohryz, loupání, vytloukání, malovánky, kaliště, nebeská znamení, zálehy aj.). Zapiš si místo nálezu.
- Na svých pochůzkách honitbou sleduj srnčí zvěř. Zapiš, kdy jsi viděl první srnče. Nakresli a popiš, jaké srnče jsi viděl. **Metodický list č. 13.**
- Půjč si od mysliveckého hospodáře zákon č. 449/2001 Sb. O myslivosti a vypiš zvěř, kterou lze lovit a její dobu lovu, a druhy zvěře, které jsou celoročně hájeny a lovit je nelze.

---



---



---

### Tipy na pozorování v květnu

- Zrána a k večeru zní všude ptačí zpěv, zkuste podle něj rozlišit jednotlivé ptačí druhy.
- Na listech kopřiv můžete spatřit housenky babočky kopřivové.
- Můžete pozorovat žabí vajíčka a pulce ve stojatých vodách.
- Když pozorujeme čápy, vidíme, že často stávají na jedné noze, kterou střídají jen občas, aby ušetřili energii, druhou schovávají, a tak ztrátu tepla omezují.
- Z Afriky se vrací rorýs obecný, který létá bez přerušení i několik měsíců. Je schopný spát i za letu.
- Můžeme pozorovat rojení včel, nová královna hledá s tisíci včel nové útočiště.
- Po dvou dnech od vylihnutí opouštějí pod vedením svých rodičů hnízdo, do kterého se již nevrátí, labutě, kachny, potápky a mnoho druhů ptáků žijících na zemi.

Činnost v květnu potvrzuje .....

Nakresli nebo vlep obrázek s tematikou května



# Červen

**MĚSÍC MYSLIVOSTI A OCHRANY PŘÍRODY**  
**5. ČERVEN - SVĚTOVÝ DEN ŽIVOTNÍHO PROSTŘEDÍ**  
**27. ČERVEN - SVĚTOVÝ DEN RYBÁŘSTVÍ**

**Průměrná teplota 15,5 °C, průměrný úhrn srážek 84 mm**

**Červen je měsíc rozkvetlých luk, přicházejícího léta a nejdelších dní. Příroda prostírá pestrou nabídku potravy a k prostřenému stolu se rodí mláďata většiny druhů zvěře. Seče se a suší seno, potřebné pro zimní období. S červnem přichází do přírody vůně teplého léta. Zvyšují se teploty a prodlužují dny. Podle staré pranostiky se v červnu rozhoduje, jaké bude počasí začátkem léta. Prší-li 8. června, bude vlhkých i následujících šest týdnů: „Medardova kápě, 40 dnů kape“.**

### Co dělají myslivci a lesníci

- Koncem června začínáme se senosečí. Dobře usušené seno je nejlépe uskladnit ve stodolách.
- Červen je také nejvhodnějším obdobím pro přípravu letniny. Letninu můžeme připravit nejen z maliníku, ostružiníku, výhonků keřů, ale také z topinambur, kopřiv, janovce, starčeku.
- V červnu bychom měli, po dohodě s majiteli pozemků, přemístit krmelce do míst, kde soustředění zvěře nepůsobí škody na lesních porostech.
- Myslivci chrání hnízda a mláďata před zemědělskými stroji, před škodlivými chemickými látkami a před rušiteli klidu, toulavými psy a kočkami.
- Lesníci vysévají semena jilmu v lesních školkách, pečují o sazenice, zajišťují protipožární ochranu v lese, staví oplocenky, vyznačují těžbu a kontrolují lapáky na lýkožrouta smrkového.
- Při příležitosti výročí Června – měsíce myslivosti seznamují myslivci a lesníci veřejnost ve školách, na výstavách a při přednáškách s ochranou přírody, s činností myslivců a mysliveckými tradicemi.
- Myslivečtí trubači pořádají Národní soutěž.

### Co se děje v přírodě

- Kvetou lípy a červenají se třešně. Začínají dozrávat i lesní plody, borůvky, maliny a jahody. Většina pěvců vyvádí první mláďata, vytírají se sumci a rojí se lesní mravenci. Nastává hlavní sezona vázek, motýlů a včel. Na chráněných místech se sluní plazi. Ve večerních hodinách vyrážejí na lov vlaštovky, později v noci netopýři.
- Život v přírodě je ve znamení nových pokolení mnoha druhů zvěře, které můžeme při pochůzkách honitbou spatřit.
- Nejstarší jeleni evropské dokončují vývin paroží, v následujícím měsíci i mladší ročníky. Počátkem měsíce ještě pokračuje kladení kolouchů jelena evropského, stejně jako rození srnčat. V červnu vytloukají roční srnčci, právě ti nejnadějnější.
- Laním jelena siky se v tomto měsíci narodí po jednom kolouchu. Zato jedno až tři daňčata přivádí na svět daněla daňka skvrnitého. Daňkům v tomto období intenzivně roste paroží.
- V červnu se rodí bažantí kuřata a na svět přicházejí také vzácná kuřata tetřeva hlušce, hřivnáči se chystají na druhé hnízdění.
- Začínají přepeřovat kačeři kachny divoké. Mění svatební šat, který nosili od října do května, vyměňují všechna pera i na letkách a na několik týdnů ztrácejí schopnost létat. V tomto období se jim říká pelicháči. Kachny prodělají stejný přerod později.
- Hnízdí polák velký stejně jako jeho příbuzný druh polák chocholačka.
- Před liščicemi norami, za bedlivého dozoru fen, se objevují liščata, rodí se mláďata psíka mývalovitého. Můžeme také narazit na rodinku tchoře světlého.

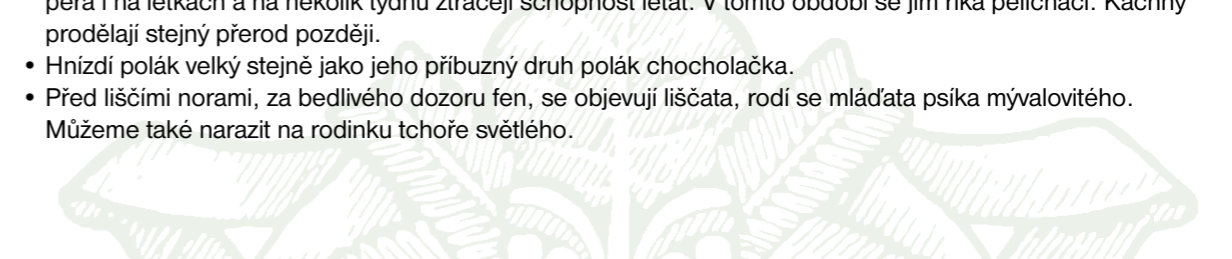

## Záznamy pozorování

Datum	Východ Slunce	Západ Slunce	Fáze Měsíce	Teplota v 7:00 hod.	Počasí
7. června					
14. června					
21. června					
28. června					

Vycházka do přírody dne ....., společník .....

Výstroj: .....

Popis cesty: .....

Pozorování: .....

Zvěř a zvířata: .....

Rostliny: .....

Myslivecká zařízení: .....

Zajímavá příhoda, napiš, nakresli: .....

Vycházka do přírody dne ....., společník .....

Výstroj: .....

Popis cesty: .....

Pozorování: .....

Zvěř a zvířata: .....

Rostliny: .....

Myslivecká zařízení: .....

Zajímavá příhoda, napiš, nakresli: .....

## Návrhy pro činnost v červnu

1. Pomoz myslivcům vyhledávat hnízda a mláďata v pícninách. Poznamenej si, jak je můžeme zachránit a jak nám v tom může pomoci lovecký pes.

2. Navštiv líheň a odchovny bažantů a koroptví. Zapiš, čím se krmí bažantíci:

---



---



---

3. Navrhni a namaluj plakát s námětem Červen – měsíc myslivosti. **Metodický list č. 14.**

4. Přečti si v knize Myslivost (J. Hromas a kol.), Encyklopedie myslivosti (J. Červený a kol.), Myslivost (M. Vach a kol.) nebo Myslivost (J. Vosátka a kol.) o **bažantovi obecném**.

Popis: .....

Biologie (způsob života): .....

.....

Rozšíření v ČR: .....

Myslivecký význam: .....

Na zvláštní list nakresli nebo podle obrázku popiš mysliveckou mluvou **bažanta obecného**.

5. Uvař v kotlíku zálesácký čaj z listů maliníku, borůvky, ostružiníku, jahodníku a výhonků smrku nebo jedle. Pozor na oheň, rozdělávej ho jen na bezpečném místě a za přítomnosti myslivce.

6. Prohlédni si plán péče o zvěř a evidenci zásob krmiv u vašeho mysliveckého hospodáře a poznamenej si krmné dávky u různé zvěře pro kus a den.

Zvěř	Objemové krmivo	Dužnaté krmivo	Fáze Měsíce	Jaderné krmivo	Minerální krmivo

7. Na začátku zápisníku si přečti desatero ochranných zásad, zapamatuj si je a stále se jimi říd! Připomínej tyto zásady také kamarádům v letních táborech!

## Tipy na pozorování v červnu

- V červnu již mají všechny stromy listy, podle kterých se mohou daleko lépe určit než podle zimních větviček.
- Červen je vhodnou dobou pro tvorbu herbáře, který vám pomůže naučit se poznávat velké množství druhů stromů.
- V lese se můžete poohlédnout po doupných stromech. To jsou staré duté stromy, ve kterých nalézá úkryt a obydlí mnoho druhů živočichů. Dříve se kácely, ale dnes je lesníci v lese ponechávají.
- Rojení mravenců – okřídlení jedinci mravence lesního se objevují u vchodů mravenišť a zahajují společný svatební let.
- V lesích se starými dubovými porosty můžeme v červnu narazit na největšího tuzemského brouka, roháče obecného. V brzkých večerních hodinách můžeme pozorovat, jak samečci roháčů svými kusadly, která připomínají paroží, bojují o přízeň samičky.
- Ptačího zpěvu ubývá, je větší klid, protože se dny začínají zkracovat, ptačí písně se utišují a jsou vzácnější.
- Červen je dobou housenek na kopřivách.
- U stojatých vod se konají svatby vážek, můžeme pozorovat tandemy a kola páření.
- Začátek léta je nejlepší dobou ke sběru léčivých bylin, protože jsou na počátku květu. Např. heřmánek pravý, na okrajích cest a silnic.
- Kuna skalní pronikla do obydlených oblastí, ubytovává se pod střechami, v kůlnách. Kuni říje na půdě v červnu začíná. Dochází k hlasitému nočnímu dění, řadí divoce, jakoby se do domu vloupali zloději.
- Červen je měsícem mladých srnčat, která polehávají dobře ukrytá ve vysoké trávě luk nebo v obilí. Zůstávají klidně ležet a musí se spolehnout na bíle tečkovanou srst jako ochranu před nepřáteli, jsou ještě malá a nemají sílu následovat srnu, proto na mláďata nesahejte, máma srna je určitě poblíž.

Činnost v červnu potvrzuje .....

Nakresli nebo vlep obrázek s tematikou června



## Červenec

7. ČERVENEC - SVĚTOVÝ DEN VETERINÁRNÍCH LÉKAŘŮ

Průměrná teplota 16,9 o C, průměrný úhrn srážek 79 mm

**V červenci vrcholí léto a v dlouhodobém průměru je to nejteplejší měsíc. Začíná období sklizně. Letní bouřky mohou přinést vydatné deště a lokální záplavy, které mohou ohrozit také zvěř a mláďata. Červenec je měsíc letních prázdnin, koupání, sběru lesních plodů a her na vyhřátých loukách, na kterých září květiny všemi barvami.**

### Co dělají myslivci a lesníci

- Postupně myslivci dokončují sklizeň sena a v nižších polohách začínáme se sklízni obilovin na políčkách pro zvěř. Myslivci také pomáhají zemědělcům při sklizni.
- Myslivci zakládají lesní siláž dle zvláštní receptury.
- Dlouhé dny a pěkné počasí vybízí k opravám, případně stavbě nových mysliveckých zařízení pro příkrmování, lov nebo odchyt zvěře.
- I červenec je vhodnou dobou pro výrobu letniny. Na výrobu letniny sečeme nezdřevnatělé výmladky dřevin (lípy, osiky, vrby apod.), kopřivy, topinambur, maliníku, ostružiníku aj.
- Za teplých červencových dnů je někdy výroba tohoto krmiva rychlá a velmi snadná.
- V lese i na jeho okrajích můžeme sbírat léčivé rostliny, například třezalku, listy maliníku, ostružiníku, jahodníku, brusinky nebo máty.
- Lesníci sbírají semena břízy, kontrolují nebezpečného škůdce smrku – bekyni mnišku, provádějí postřik mladých borových porostů proti sypavce borové.

### Co se děje v přírodě

- Během horkých letních červencových dnů můžeme na loukách poprvé pozorovat kobylky.
- Nastává vytloukání paroží u jelena evropského, vrcholí růst paroží u daňka skvrnitého.
- Podle nadmořské výšky honiteb – v nížinách dříve, v podhorských honitbách později, začíná koncem měsíce srnčí říje. Srnci honí říjné smy i přes den a trvá dva až tři dny, než je začnou pokládat. Poté vyhledávají další družky a někdy o ně svádějí souboje se soky.
- Začínají přepeřovat kachny divoké, což se protáhne až do dalšího měsíce.
- Pokračuje páření obou druhů kun, které probíhá hlavně v noci.
- Samice naší lovné zvěře pečují o potomstvo.
- Pro pulce nastal čas proměn – odcházejí na souš a mění se v žáby.



## Záznamy pozorování

Datum	Východ Slunce	Západ Slunce	Fáze Měsíce	Teplota v 7:00 hod.	Počasí
7. července					
14. července					
21. července					
28. července					

Vycházka do přírody dne ....., společník .....

Výstroj: .....

Popis cesty: .....

Pozorování: .....

Zvěř a zvířata: .....

Rostliny: .....

Myslivecká zařízení: .....

Zajímavá příhoda, napiš, nakresli: .....

Vycházka do přírody dne ....., společník .....

Výstroj: .....

Popis cesty: .....

Pozorování: .....

Zvěř a zvířata: .....

Rostliny: .....

Myslivecká zařízení: .....

Zajímavá příhoda, napiš, nakresli: .....

## Návrhy pro činnost v červenci

1. Pomoz při sušení sena a při sběru letniny. Sušte výhonky jeřábu, jasanu, jívy, maliniku, ostružiniku, borůvčí, starčeku, janovce, kopřivy aj.

2. Napiš, jak myslivci spolupracují s veterináři. Které nemoci zvěře jsou přenosné na člověka.

3. Nauč se odlévat do sádry stopy otisknuté v blátě. **Metodický list č. 15.**

Napiš, které odlitky stop zvěře se ti podařilo odlít:

---



---

4. Opatři si materiál na výrobu samorostů. Nenič zdravé stromy a keře!

5. Poznej a vypiš názvy hub, které rostou ve vašich lesích.

Běžné houby jedlé	Nejedlé	Jedovaté	Dřevokazné houby jedlé	Nejedlé

6. Přečti si v knize Myslivost (J. Hromas a kol.), Encyklopedie myslivosti (J. Červený a kol.), Myslivost (M. Vach a kol.) nebo Myslivost (J. Vosátka a kol.) o **srnčí zvěři**.

Popis: .....

Biologie (způsob života): .....

Rozšíření v ČR: .....

Myslivecký význam: .....

Na zvláštní list nakresli nebo podle obrázku popiš mysliveckou mluvu **srnce obecného**.

7. Popiš, jak probíhá lov srnců vábením. U jakých dalších druhů nejčastěji používáme lov vábením. Jaké znáš

vábničky. Poslouchej pozorně hlasy zvěře a pokus se napodobit hlas sojky obecné, hrdličky zahradní, holuba hřivnáče, sýčka obecného, puštíka obecného, bekání srnce, pískání srnčete a srny.

**Metodický list č. 16.**

8. Zjisti a zapiš, které stromy ve vaší honitbě a obci jsou chráněny.

9. Vylisuj listy všech druhů listnatých stromů a keřů z vaší honitby a uspořádej je na volné listy jako herbář. Seznam se, jak se zhotovuje herbář rostlin. **Metodický list č. 17.**

### *Tipy na pozorování v červenci*

- Prázdniny jsou časem pro toulky přírodou a objevných výprav do lesa. Nejlepším způsobem, jak sledovat život v lese, nejsou procházky, ale úplně tiché pozorování z dobrého úkrytu. Nejvhodnější doba na takovou výpravu „na čekanou“ je soumrak nebo svítání, kdy vychází nejvíce zvěře. Budete potřebovat dobré vybavení – boty a teplé nenápadné oblečení v přírodních barvách. Můžete si s sebou vzít zápisník, dalekohled i fotoaparát. V lese vyhledejte dobré místo, větší naději na spatření zvěře máte na křižovatkách lesních cest nebo na okraji lesa nebo houštiny. Můžete využít lesní posed zhotovený myslivci. Pokud vydržíte sedět nebo stát skutečně bez hnutí a hluku, uslyšíte spoustu zajímavých zvuků lesa a určitě i leccos zajímavého uvidíte.
- V blízkosti břehů řek, jezer a rybníků můžeme v červenci pozorovat volavky, jak se věnují lovu podobnému šoulačce.
- V listnatých lesích a parcích dokážou za teplých nocí vykouzlit romantickou atmosféru zelená světélka a mihotání světlušek – svítilka třípytivá. Létat umějí pouze samečci.
- Při procházkách se mějte na pozoru. V lesích vás bude v červenci ostřelovat netýkavka nedůtklivá, je to bezpečné a nesmírně působivé.
- V červenci propuká období lesních motýlů, na cestách a mýtinách je možné pozorovat černobílého bělopáska, babočku sífkovanou a osikovou, okáče černohnědého.
- V letním lese pozorujte červenou a modrou barvu. Kveté náprstník červený, orlíček obecný, lilie zlatohlavá, oměj šalamounek, kostival lékařský, střeвиčník pantoflíček.

Činnost v červenci potvrzuje .....

Nakresli nebo vlep obrázek s tematikou července



# Srpen

28. SRPEN - EVROPSKÁ NOC PRO NETOPÝRY

Průměrná teplota 16,4 °C, průměrný úhrn srážek 78 mm

V srpnu vrcholí léto, končí prázdniny a my spolu s přírodou si užíváme teplé dny před nastupujícím podzimem. Srpen je také čas žní. Název měsíce pochází pravděpodobně od slova srp, tedy nástroje, který se užíval dříve při žních. Volná strniště a častější vítr umožňují pouštět draky. V polních honitbách začínáme s přikrmováním zvěře, podle staré myslivecké zásady „poslední snop z pole, první zrno do zásypů“.

### *Co dělají myslivci a lesníci*

- Sečením velkých ploch obilovin a následnou podmítkou se radikálně mění potravní nabídka zvěře, proto je potřeba založit krmelce a zásypy pro zajíce a bažanty, aby si zvěř vytvořila dostatečné tukové zásoby před zimou.
- Na loukách sklízíme seno druhou sečí. Pokud máme dostatek sena z první seče, vyrostlou trávu alespoň posečeme a z louky odstraníme mulčováním nebo shrabáním.
- Snad lze připomenout ustanovení zákona o lesích, který jednoznačně zakazuje jezdit na kole a na koni mimo vyznačené trasy a lesní cesty. Pokud nepomůže napomenutí, je nutno využít pravomocí lesní a myslivecké stráže.
- Probíhá lov srnců pomocí vábení.
- Myslivci sčítají drobnou zvěř a dokončují stavby a opravy krmelců a zásypů, obnovují lizy pro zvěř.
- V honitbách probíhají barvářské, lesní zkoušky lovecké upotřebitelnosti psa a norovací zkoušky.
- Lesníci stavějí oplocenky, provádějí prořezávky v mladých porostech a kontrolují lapače.

### *Co se děje v přírodě*

- Na tůních a rybnících rozkvétají lekníny. Na loukách a pasekách se ozývá cvrkot kobylek, cvrčků a sarančat.
- V lese kvete vřes a dozrávají ostružiny.
- Odlétají kukačky, čápi opouštějí svá hnízda a odlétají do zimovišť na africké savany, začíná tah dalších druhů ptáků, skřivani opouštějí svá hnízdiště a zpěv ptáků utichá.
- Dorůstají mláďata pernaté zvěře.
- Mladí jeleni evropští dokončují vytloukání paroží. Paroží začínají vytloukat také daňci skvrnití.
- Počátkem měsíce vrcholí srnčí říje. Srnci honí a pokládají srny asi do poloviny srpna.
- Koncem měsíce se začínají slétat naši divocí holubi do velkých hejn. První doupnáci a hrdličky divoké odlétají na jih. Z kachen odlétají čírky modré.
- V tomto měsíci ještě pokračuje páření kuny skalní a lesní, začíná páření lasic hranostajů, a podle některých autorů i lasic kolčav. Také jezevci lesní pokračují v chruťi.



## Návrhy pro činnost v srpnu

1. Pomoz myslivcům při stavbě nebo opravě krmelce a zásypu.
2. Vyrobně samorosty a ozdoby z nasbíraných přírodnin.
3. V doprovodu myslivce sleduj říji srnčí zvěře a popiš (nakresli) její průběh.
4. Přečti si v knize Myslivost (J. Hromas a kol.), Encyklopedie myslivosti (J. Červený a kol.), Myslivost (M. Vach a kol.) nebo Myslivost (J. Vosátka a kol.) o **kachně divoké**.

Popis:

Biologie (způsob života):

Rozšíření v ČR:

Myslivecký význam:

Na zvláštní list nakresli nebo podle obrázku popiš mysliveckou mluvou **kachnu divokou**.

5. Prohlédni si výřad po honu na divoké kachny. Zapiš, které druhy kachen se loví, a načrtni výřad.

6. Zjisti, kteří ptáci žijí u nejbližšího rybníka, a zapiš, kteří z nich jsou nejzávažnější (chránění)?

7. Nauč se a poté sám napiš pravidla bezpečného zacházení se vzduchovkou a zásady bezpečné střelby. **Metodický list č. 19.** Zorganizujte za dohledu střeleckého odborníka z členů mysliveckého spolku soutěž ve střelbě vzduchovkou. Nalep terč se svými zásahy na volný list.

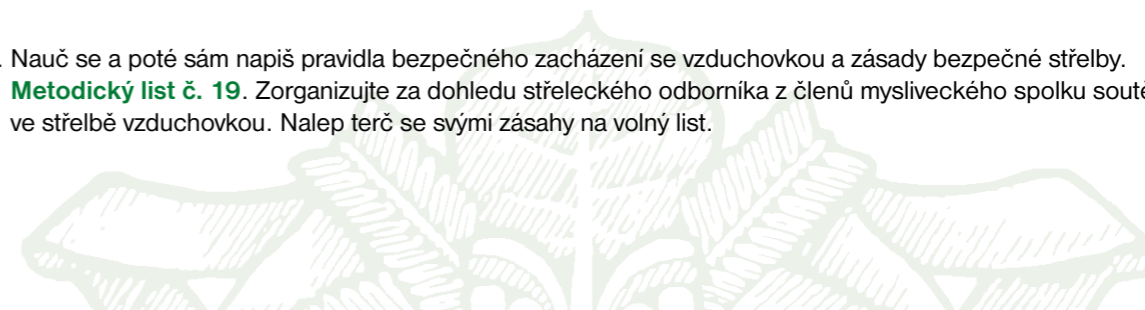

Datum	Východ Slunce	Západ Slunce	Fáze Měsíce	Teplota v 7:00 hod.	Počasí
7. srpna					
14. srpna					
21. srpna					
28. srpna					

Vycházka do přírody dne ....., společník .....

Výstroj:

Popis cesty:

Pozorování:

Zvěř a zvířata:

Rostliny:

Myslivecká zařízení:

Zajímavá příhoda, napiš, nakresli:

Vycházka do přírody dne ....., společník .....

Výstroj:

Popis cesty:

Pozorování:

Zvěř a zvířata:

Rostliny:

Myslivecká zařízení:

Zajímavá příhoda, napiš, nakresli:

## Tipy na pozorování v srpnu

- Věděli jste, že přes 80% všech živočichů tvoří hmyz? A ten je vhodný pro letní pozorování. Stačí si lehnout do trávy nebo sednout do mechu a uvidíte, kolik druhů se kolem vás hemží. Zkuste třeba na chvilku opatrně chytit do ruky kobylku. Zvuk, který je tak typický pro letní louku, vydávají pouze samečci, kteří se snaží přivábit samičky, třením předních křídel o sebe. Kobylky mají pevnou vnější kostru, a když vyrostou, musí se z ní svléknout. Může se vám podařit nalézt tuto starou kostru. Někdy najdete i opuštěnou kuklu, ze které se vylíhl motýl. Tyto nálezy je dobré spolu s dalšími nalezenými zajímavostmi schovat a založit si sbírku přírodnin.
- Lípa velkolistá kvete pozdě, květy vydávají intenzivní vůni, že vábí včely a další hmyz k opylování, i my můžeme květy sbírat a sušit na lipový čaj.
- V srpnu na loukách můžeme slyšet zpěv sarančat a cvrčků. Muzicírují samečci, aby přivábili samičku a zahnali své rivaly.
- V rybnících, tůních, příkopech najdeme mnoho druhů vodních rostlin, které právě v srpnu kvetou, nenápadné okřešky nebo bohatě kvetoucí leknín, rdesno obojživelné a vodňanku žabí květ.
- Doba žní nabízí dobrou možnost k pozorování plachého křečka polního i přes den.
- V srpnu se čápí léto chýlí ke konci, mladí čápi jsou schopni letu a opouštějí svá hnízda, spojují se do skupin a odlétají do zimovišť na africké savany.
- V lesích dosahuje v srpnu vrcholu zrání letních plodů. Svými zářivými barvami přitahují množství druhů ptáků, kteří se postarají o rozšiřování semen. I my můžeme sbírat lesní jahody, brusinky, borůvky, ostružiny a maliny, které jsou bohaté na vitamín C. Pozor! Poznáte černé bobule rulíku zlomocného a červené bobule lýkovce jedovatého? Jsou pro člověka nepoživatelné a často se mohou s lesními plody zaměnit.
- Na vrcholu léta můžeme i ve městě pozorovat za soumraku netopýry při lovu, protože světla lamp přitahují spoustu hmyzu. Chytají noční motýly, brouky a komáry. Ve dne je nevidíme, tráví jej v dutinách stromů nebo i na půdách domů.

Činnost v srpnu potvrzuje .....

Nakresli nebo vlep obrázek s tematikou srpna



## Září

19. ZÁŘÍ - MEZINÁRODNÍ DEN OCHRANY OZONOVÉ VRSTVY  
29. ZÁŘÍ - MEZINÁRODNÍ DEN BEZ AUT

Průměrná teplota 12,8 °C, průměrný úhrn srážek 52 mm

**Září nenechá nikoho na pochybách, že léto končí a přichází podzim. Dny se zkracují a po západu slunce a k ránu se ochlazuje. Někdy nás mohou zaskočit i ranní mrazíky. Nebe křižují tažní ptáci na odletu do svých zimovišť. Přesto nás mnohdy v druhé polovině září potěší období tzv. babího léta, kdy se vrací pěkné, slunečné a suché počasí. Někdy můžeme slyšet pro toto období označení Svatováclavské léto, protože spadá do termínu svátku sv. Václava.**

### Co dělají myslivci a lesníci

- Zářím začíná doba intenzivní péče o zvěř. Především tam, kde máme bažanty, začínáme intenzivně přikrmovat, aby se bažanti neroztoulali. Krmíme hlavně jadrnými krmivými a tak, aby se bažanti „zabavili“ hrabáním plev.
- Nejpozději v září bychom měli přikontrolovat krmná zařízení. Zákon o myslivosti zakazuje tato zařízení umísťovat ve vzdálenosti menší než 200 m od hranic honitby.
- Nevhodné umístění krmelce je také nejen na zamokřeném místě, ale i v blízkosti vysázené kultury v lese.
- Dbejme o to, abychom měli v honitbě nejméně jeden krmelec na 5 – 10 kusů spárkaté zvěře a jedno krmné zařízení pro drobnou zvěř na 10 - 15 kusů, nejlépe pravidelně v honitbě rozmístěné.
- Stará a nevyhovující zařízení zrušíme. Postupně začínáme i spárkatou zvěř přikrmovat jadrnými krmivými.
- Myslivci sklízí otavu a úrodu z políček, sbírají ovoce, žaludy, kaštiny, jeřabiny.
- V honitbách probíhají Podzimní zkoušky psů z lovecké upotřebitelnosti.
- Myslivci pořádají společné hony na divoké kachny, husy. Začíná lov jelena evropského v říji, někdy za pomoci vábení.
- Lesníci sbírají semena jedle, douglasky, dubů, olše, jeřábů a některých keřů, čistí paseky od zbytku těžby.

### Co se děje v přírodě

- Listy stromů se začínají vybarvovat, kvete vřes, dozrávají bezinky, padají žaludy, v lese najdeme václavky.
- Je čas hojnosti, početní stavy většiny živočichů dosahují maxima.
- Dorůstají mláďata pernaté zvěře.
- Začíná přebarvování srstnaté zvěře a tah ptactva od severu k jihu nabývá na intenzitě.
- V polovině září se začínají poprvé ozývat hlasy jelena evropského. Začíná grandiózní čas jelení říje naší královské zvěře, svátek všech myslivců - jelenářů. Mladí jelinci tento a další měsíc však mají jiné starosti. Vytloukají svá první paroží.
- Pokračuje odlet pernaté zvěře na jih. Týká se to hlavně holubů doupňáků a hřivnáčů a hrdličky divoké.
- Koncem měsíce začíná přebarvování mladé spárkaté zvěře. Daňci skvrnití dokončují vytloukání paroží.

## Záznamy pozorování

Datum	Východ Slunce	Západ Slunce	Fáze Měsíce	Teplota v 7:00 hod.	Počasí
7. září					
14. září					
21. září					
28. září					

Vycházka do přírody dne ....., společník .....

Výstroj: .....

Popis cesty: .....

Pozorování: .....

Zvěř a zvířata: .....

Rostliny: .....

Myslivecká zařízení: .....

Zajímavá příhoda, napiš, nakresli: .....

Vycházka do přírody dne ....., společník .....

Výstroj: .....

Popis cesty: .....

Pozorování: .....

Zvěř a zvířata: .....

Rostliny: .....

Myslivecká zařízení: .....

Zajímavá příhoda, napiš, nakresli: .....

## Návrhy pro činnost v září

1. Sbírej pro zvěř kaštiny, žaludy, jeřabiny, padané ovoce a odevzdej myslivcům.

Odevzdal jsem celkem:

kg kaštanů	kg padavek
kg jeřabin	kg žaludů

2. Pomoz myslivci při stavbě nebo opravě zásypu pro bažanty nebo koroptve. Proveď kláskování a popiš způsob a použitá krmiva.

3. Zajed' s rodiči nebo se známým myslivcem na poslech jelení říje. Poslechni si audiozáznam, shlédni videozáznam. Popiš, jakým způsobem troubí jelen.

4. Vyber si dva listnaté stromy a proveď pozorování, při kterém zachytiš postupnou změnu barvy listů.  
**Metodický list č. 20.**

5. Přečti si v knize Myslivost (J. Hromas a kol.), Encyklopedie myslivosti (J. Červený a kol.), Myslivost (M. Vach a kol.) nebo Myslivost (J. Vosátka a kol.) o **jelení zvěři**.

Popis: .....

Biologie (způsob života): .....

Rozšíření v ČR: .....

Myslivecký význam: .....

Na zvláštní list nakresli nebo podle obrázku popiš mysliveckou mluvou **jelena evropského**.

6. Vystříhuj a nalepuj obrázky nebo fotografie druhů divokých husí na volný list.

7. Která plemena loveckých psů byla vyšlechtěna speciálně k dosledu jelení zvěře. Přečti si o jejich výcviku a upotřebitelnosti. Zapiš si pozdrav, kterým se navzájem zdraví vůdci psů.

8. Mnoho druhů ptáků se se zkracováním délky dne vydává do teplejších krajů, vlaštovky se například stěhují do Afriky. K pozorování tahu ptáků se vybavte dalekohledem, zápisníkem a také atlasem ptáků, kde jsou zakresleny i siluety ptáků v letu. Každý druh má své letové uspořádání (zakreslete si ho do zápisníku) a u mnoha ptáků můžeme slyšet i zajímavé hlasové projevy. Dny, kdy jste pozorovali tah ptáků, zapište do kalendáře.



## Tipy na pozorování v září

- V září můžeme nad našimi loukami a poli pozorovat poštolky při jejich charakteristickém třepotavém letu. Aby přežila, musí poštolka ulovit denně dvě myši.
- Už koncem září můžeme pozorovat, jak se zvěř zvolna připravuje na zimu. Prase divoké a jezevec si tvoří tukové polštáře, veverky a sojky si plní spížirnu.
- V září je také zajímavé přeměřit mraveniště (v tomto měsíci jsou největší) a porovnat jejich stav se stavem na jaře.

Činnost v září potvrzuje .....

Nakresli nebo vlep obrázek s tematikou září



## Říjen

4. ŘÍJEN - MEZINÁRODNÍ DEN OCHRANY ZVÍŘAT  
20. ŘÍJEN - DEN STROMŮ

Průměrná teplota 8 °C, průměrný úhrn srážek 42 mm

Příroda využila pestrou paletu barev a tak hýří odstíny zelených barev, které jsou protkány teplými odstíny žlutých, oranžových, červených a hnědých listů. Zvláště pěkné je zbarvení smíšených lesů. V některých letech může již na horách napadnout první sníh, který se většinou ještě neudrží. Je to první posel přicházející zimy. Do přírody zase pomalu vstupuje klid, zvířata i rostliny se připravují na zimu. Listy stromů a keřů začínají opadávat.

### Co dělají myslivci a lesníci

- V tomto měsíci pokračujeme v příkrmování spárkaté zvěře jadrnými krmivy. Nezapomínejme také na drobnou zvěř. Bažantům zasypeme na několika místech v honitbě a pravidelně je příkrmujeme.
- Postupně navážeme do oborohů seno. Pokud se koncem října objeví sníh, založíme seno i do krmelců.
- Myslivci prověřují zásoby krmiv, sklizejí a uskladňují okopaniny, hnojí a ořou polička, plní solníky a lizy, vysazují remízky.
- V tomto měsíci myslivci připravují hony na drobnou zvěř. Vrcholí lov jelenů při říji.
- V říjnu bychom měli nabídnout spolupráci v ochraně lesních porostů proti škodám zvěří.
- Myslivci otevírají zahrazená polička pro zvěř.
- Lesníci sbírají šišky borovice a semena tisu, habru, lip, buku, dubu, javoru, olše, jírovce a ořešáku, na připravené plochy semena vysévají. Začínají s výsadbou listnáčů. Odstraňují kůrovcové souše.

### Co se děje v přírodě

- Na přelomu měsíce vrcholí říje, jeleni se ozývají už od šerých svítání, troubí často přes den až do pozdního večera. Jelení zvěř dokončuje přebarvování srsti.
- Nejstarší srnci v říjnu shazují parůžky, mladší je následují se dvou až šestitýdenním zpožděním. Také srnci zvěř přebarvuje.
- Naplno probíhá daňčí říje. Daňci rochají, postávají na říjištích a odrážejí soky.
- Koncem měsíce začíná říje jelena siky, samci se v té době ozývají hvízdáním.
- V závěru měsíce přepeřují bažanti a tetřivci. Rozpadají se také jejich rodinná hejtna.
- Odlétají poslední divocí holubi, doupňáci i hřivnáči, a také hrdličky divoké.
- Na jih míří lysky černé, zaznamenáváme nejsilnější tah husí polních i husí divokých.
- Lasice hranostaj mění svůj rezavý kožíšek za zimní bílý, jen konec proutku ozdobí černá špička.
- Ježci se naposledy vydávají na cestu za potravou, aby si zajistili tukovou zásobu na zimní spánek.

## Záznamy pozorování

Datum	Východ Slunce	Západ Slunce	Fáze Měsíce	Teplota v 7:00 hod.	Počasí
7. října					
14. října					
21. října					
28. října					

Vycházka do přírody dne ....., společník .....

Výstroj: .....

Popis cesty: .....

Pozorování: .....

Zvěř a zvířata: .....

Rostliny: .....

Myslivecká zařízení: .....

Zajímavá příhoda, napiš, nakresli: .....

Vycházka do přírody dne ....., společník .....

Výstroj: .....

Popis cesty: .....

Pozorování: .....

Zvěř a zvířata: .....

Rostliny: .....

Myslivecká zařízení: .....

Zajímavá příhoda, napiš, nakresli: .....

## Návrhy pro činnost v říjnu

1. Pomoz myslivcům při výsadbě remízku.

V remízku rostou tyto stromy a keře:

---



---



---

2. Přečti si v knize Myslivost (J. Hromas a kol.), Encyklopedie myslivosti (J. Červený a kol.), Myslivost (M. Vach a kol.) nebo Myslivost (J. Vosátka a kol.) o **daňčí zvěři**.

Popis:

---



---

Biologie (způsob života):

---



---



---

Rozšíření v ČR:

---



---

Myslivecký význam:

---



---



---

Na zvláštní list nakresli nebo podle obrázku popiš mysliveckou mluvou **daňka skvrnitého**.

3. Navštiv nejbližší daňčí oboru a sleduj daňčí říji. Popiš, jakým způsobem rochá daněk. Můžeš použít videokazetu.

4. Zjisti, kteří dravci žijí ve vaší honitbě, vyhledej je v knize Myslivost (J. Hromas a kol.), Encyklopedie myslivosti (J. Červený a kol.) nebo Myslivost (M. Vach a kol.) a přečti si o nich články.

Jsou to:

---



---

5. Sleduj podzimní tah tažných ptáků a zapiš jejich časový sled, který tah tě zaujal a proč?

6. Z uloveného kusu zvěře (jelení, daňčí, mufloní, srnčí, černá, sika, jelenec) si udělej sbírku srsti z různých (odlišných) částí těla zvěře. Chomáčky srsti přilep na tvrdý papír a popiš. **Metodický list číslo 21.**

7. Na stromech a keřích můžete pozorovat množství zralých plodů. Jistě znáte hrušky, jablka, švestky, šípky, bukvice, žaludy, kaštiny, lískové oříšky, jeřabiny. Zkuste v přírodě objevit i ty, jejichž jména vám byla doposud utajena.

8. Najděte v atlasu obrázky stromů a keřů střemchy, dřínu, kaliny, trnky, ptačího zobu, pámelniku, krušiny a pátrejte po jejich plodech. Slouží jako potrava ptákům. Plody skrývají semena, která zajišťují rozmnožování rostlin. Semínka sežerou ptáci nebo jiní živočichové a uvolní se až z jejich trusu na úplně jiném místě.

**Metodický list č. 22.**

### *Tipy na pozorování v říjnu*

- Na loukách kvetou krásné, avšak jedovaté ocúny, v lesích narazíme na muchomůrky červené, také krásné a stejně tak jedovaté, uvidíme stále kvetoucí rostliny, sem patří i sedmikráska chudobka.
- Na spodní straně dubových listů můžeme na podzim často spatřit asi 2 cm zelenočervené kuličky – duběnky. Vyrábí je nenápadný druh hmyzu žlabatka dubová.
- Při procházkách přírodou pozorujeme u zvěře a ptáků změnu barvy srsti nebo opeření, přizpůsobují se tím blížící se bílé zasněžené krajině.

Činnost v říjnu potvrzuje .....

Nakresli nebo vlep obrázek s tematikou října



# Listopad

**3. LISTOPAD - SVÁTEK SV. HUBERTA, PATRONA MYSLIVCŮ**

**14. LISTOPAD - SVĚTOVÝ DEN BEZ AUT**

**20. LISTOPAD - SVĚTOVÝ DEN DĚTÍ**

**Průměrná teplota 2,7 °C, průměrný úhrn srážek 49 mm**

**Stromy se zbavily zbytku listí. Příroda se ukládá k zimnímu spánku. Ve vyšších polohách padá sníh. Rána a večery jsou často pod mlhovou peřinou, která zvláště v období inverze leží i přes den. Listopad je měsícem plískanic, větrů na strništích a prvních mrazíků.**

### *Co dělají myslivci a lesníci*

- V honitbách zní jasné tóny borlic nebo vznešené tóny lesnice ohlašující podzimní společné hony, které jsou pro myslivce odměnou za celoroční práci, kterou přírodě a zvěři věnují. Listopad je tradičně měsícem konání honů na drobnou zvěř. V lesních honitbách pořádáme také společné naháňky na černou zvěř.
- Pokud jsme to neudělali dříve, je listopad snad tím nejposlednějším termínem, kdy bychom měli navézt seno do zásobníků, oborohů a krmelců.
- V honitbě rozmístíme zaječí krmelečky a koroptví boudy.
- Ve vyšších polohách zpravidla napadne sníh. Pokračuje přikrmování veškeré zvěře. Spárkatou zvěř ještě v tomto měsíci intenzivně přikrmujeme jadrnými krmivy. Zaječí zvěři předložíme především dužnatá krmiva, bažanti zvěř intenzivně přikrmujeme jadrnými krmivy.
- U příležitosti svátku sv. Huberta pořádají myslivci Svatohubertské mše, které doprovázejí myslivečtí trubači na lesnice a borlice.
- Je vhodná doba k instalaci krmítek pro ptáky.
- Lesníci sbírají šišky kleče, semena lip, habru, olši, dubů, akátů a některých keřů, dokončují podzimní zalesňování, při prořezávkách začínají s řezáním vánočních stromků.

### *Co se děje v přírodě*

- Modřín jako jediný jehličnan ztrácí jehličí. Někde ještě zahlédneme rozkvetlý břechan i sedmikrásku chudobku.
- Roční srnečci shazují paroží.
- Začíná mufloní říje. Je slyšet dunivé zvuky, jak do sebe toulci narážejí zápasící berani. Čas lásky dozní až v příštím měsíci.
- Končí říje jelena siky, doznívá daňčí říje a nejstarší kusy daňka skvrnitého dokončují přebarvování srsti.
- Začíná říje jelence běloocasého, kamzíka horského a začíná chrutí divokých prasat.
- Pokračuje odlet lysek, husí, kormoránů a volavek na jih. Odlétají také poštolky a některé káně lesní.
- Začíná zimní klid jezevců lesních, který čas od času přerušují.
- Třou se pstruzi, raci kladou vajíčka, netopýři, svišti, plši, veverky, jezevci, plazi a ježci se ukládají ke spánku.



## Záznamy pozorování

Datum	Východ Slunce	Západ Slunce	Fáze Měsíce	Teplota v 7:00 hod.	Počasí
7. listopadu					
14. listopadu					
21. listopadu					
28. listopadu					

Vycházka do přírody dne ....., společník .....

Výstroj: .....

Popis cesty: .....

Pozorování: .....

Zvěř a zvířata: .....

Rostliny: .....

Myslivecká zařízení: .....

Zajímavá příhoda, napiš, nakresli: .....

Vycházka do přírody dne ....., společník .....

Výstroj: .....

Popis cesty: .....

Pozorování: .....

Zvěř a zvířata: .....

Rostliny: .....

Myslivecká zařízení: .....

Zajímavá příhoda, napiš, nakresli: .....

## Návrhy pro činnost v listopadu

1. Prohlédni si krmelec ve vaší honitbě a vyrob ze dřeva za pomoci dospělých jednoduchý zaječí krmeleček nebo koroptví boudu. Pomáhej myslivcům při sběru krmiv (jablka, kukuřice, řepa, brambory).  
**Metodický list číslo 23.**

2. Přečti si v knize Myslivost (J. Hromas a kol.), Encyklopedie myslivosti (J. Červený a kol.), Myslivost (M. Vach a kol.) nebo Myslivost (J. Vosátka a kol.) o **mufloní zvěři**.

Popis: .....

Biologie (způsob života): .....

Rozšíření v ČR: .....

Myslivecký význam: .....

Na zvláštní list nakresli nebo podle obrázku popiš mysliveckou mluvou **muflona**.

3. Zúčastni se výřadu po honu na bažanty či zajíce. Zapamatuj si, jak myslivci vzdávají poslední poctu ulovené zvěři. Načrtni výřad, který jsi viděl. Přečti si v knize o mysliveckých zvycích při honech na drobnou zvěř. Popiš lovecké rohy a základní lovecké signály a hlaholy, které se při honu používají. Při jakých příležitostech můžeš ještě myslivecké trubače slyšet. **Metodický list č. 24.**

4. Nakresli mufloní toulce. Jak se podle nich pozná věk muflona. Jaké jsou rozdíly mezi rohem a parohem.

5. Sestav kolekci bažantích peříček a přiřpiš k nim, z které části pocházejí. Připevni peříčka na tvrdý papír.

6. Sleduj průběh říje mufloní zvěře a popiš souboj mufloních beranů a jejich hlasový projev. Můžeš použít videonahrávku.

7. Při pochůzce honitbou za doprovodu myslivce či rodičů se snaž najít shoz srnce. Nakresli jej a popiš tento nález.

8. U krmelců a újeďšť můžeš pozorovat srnce obecného, jelena evropského, prase divoké, lišku obecnou, káně lesní, sovu pálenou, krkavce velkého a vránu obecnou.

9. U vodních toků, které nezamrzají, můžeš vidět kachnu divokou, labutě, potápku roháče, morčáka i husu polní jen z břehu s pomocí dobrého dalekohledu.

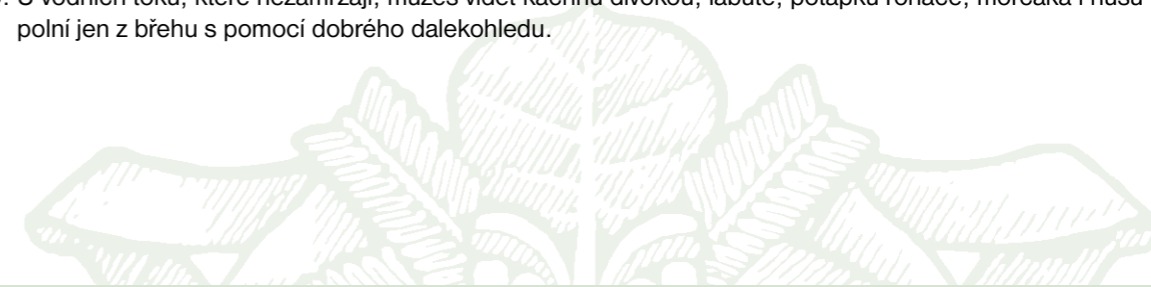

## Tipy na pozorování v listopadu

- Celou zimu můžeme snadno pozorovat z břehu dalekohledem přezimující vodní ptáky, kachnu divokou, labuť velkou, bernešku velkou, lysku černou, poláka velkého, husu polní.
- Také můžeme sledovat boje mezi kňoury o postavení v tlupě, kdy dominantní jedinci vyhánějí svým výhrůzným chováním mladší samce.
- V listopadu si všimáme, jak se většina naší lesní zvěře stahuje do svých úkrytů, aby tam překonala chladné roční období.
- Můžeme se podrobněji podívat na listovou pokrývku našich lesů, protože lesní půda žije. Vědci zjistili, že na jednom čtverečním metru lesní půdy se v listí ukrývá až 5 000 živočichů o velikosti větší než 2 mm. Když si z lesa přinesete sáček listové pokrývky a rozložíte jeho obsah na světlé podložce, můžete pozorovat mnoho nejrůznějších druhů již pouhým okem.

Činnost v listopadu potvrzuje .....

Nakresli nebo vlep obrázek s tematikou listopadu



## Prosinec

11. PROSINEC - SVĚTOVÝ DEN DĚTSTVÍ  
11. PROSINEC - MEZINÁRODNÍ DEN HOR

Průměrná teplota -1°C, průměrný úhrn srážek 48 mm

**Zvěři nastalo období strádání a zimní nepohody. Sníh leží téměř ve všech honitbách a pokud se podaří slunci vykouknout z mraků, tak jen na chvíli. Dny jsou stále kratší, ráno vstáváme do tmy a než se otočíme, už se zase stmívá. Stromy jsou bez listů a v lese nekvete žádné rostliny. Ještě, že nám prosincové nepříznivé počasí zpřijemňují svátky. Nejprve sv. Mikuláš s andělem a čerty a pak všemi dětmi oblíbené Vánoce. A sníh při pěkném slunečném počasí poskytuje možnost zimních radovánek.**

### Co dělají myslivci a lesníci

- Myslivci intenzivně pečují o zvěř.
- Využijeme obnovu (čerstvě napadlý sníh) na obeznání dravé a černé zvěře. Sníh nám také hodně napoví nejen o pravidelných cestách zvěře, ale také o tom, kdo kterou část honitby navštěvuje. Často budeme překvapeni, jakou zvěř v honitbě máme a někdy mile či nemile překvapení, kdo a kam nám v honitbě chodí.
- Přibývá sněhu, zvěř vyhledává krmelce a zásypy, zpěvné ptactvo krmítka. Jednou týdně bychom měli navštívit krmná zařízení, dbát o to, aby v krmelcích pro spárkatou zvěř a zaječí zvěř bylo vždy dostatek sena a v zásypech pro drobnou zvěř dostatek zadiny nebo obilí a v krmítkách pro ptáky semena slunečnice, prosa a lojové koule pro sýkorky. Zvěři předkládáme dužnatá krmiva i letninu. Obilovin podáváme jen malá množství a jen druhy s vysokým podílem vlákniny.
- Myslivci také odstraňují z ozimů sníh pro drobnou zvěř.
- Pokud se začnou objevovat škody na lesních porostech spárkatou zvěří, začneme již v tomto měsíci s kácením měkkých listnáčů na ohryz.
- V polních honitbách zřídíme pro koroptvičky rohatiny a koroptví boudy a věnujeme se jejich ochraně.
- Myslivci končí se společnými hony i s lovem muflonů, daňků, srn, srnčat. V honitbách s dobrým zazvěřením provádíme odchyt drobné zvěře.
- Lesníci uskladňují na zimu žaludy a bukvice, pokračují v těžbě vánočních stromků z prořezávek nebo z plantáží, pokračují v ochraně kultur proti okusu a ohryzu zvěří.

### Co se děje v přírodě

- Doznívá mufloní říje. Stejně je tomu u jelence běloocasého a kamzíka horského.
- Naplno pokračuje chrutí divokých prasat.
- Ze severu přilétají káně rousná, která spolu s ostatními dravci trpělivě čeká celé hodiny u silnic na přejeté malé savce.
- Revír se zklidnil, až na výjimky osiřely řeky a rybníky. Kachny, volavky i kormoráni se stáhli na tekoucí vodu potoků a řek.
- Někteří živočichové spí zimním spánkem, ostatní, kteří v zimě nespí, se musí dobře chránit před chladem (hustým zimním kožíškem nebo pohybem). Vzhůru jsou myši, hraboši, lasice, kuny, veverky, jezevci spí nepravým zimním spánkem, při němž často opouštějí své úkryty.
- Veverky stále hledají potravu, přičemž využívají i zásob, které si udělaly v době hojnosti.
- Řada lesních ptáků, kteří u nás zůstávají přes zimu, sýkora koňadra, sýkora modřinka, zvonek zelený, sýkora uhelničková, brhlík lesní, kos černý, pěnkava obecná, hýl obecný, strakapoud velký, dlask tlustozobý, navštěvují krmítka u lidských obydlí, poblíž nich však můžeme vidět i jestřába lesního či kraujce obecného.



## Záznamy pozorování

Datum	Východ Slunce	Západ Slunce	Fáze Měsíce	Teplota v 7:00 hod.	Počasí
7. prosince					
14. prosince					
21. prosince					
28. prosince					

Vycházka do přírody dne ....., společník .....

Výstroj: .....

Popis cesty: .....

Pozorování: .....

Zvěř a zvířata: .....

Rostliny: .....

Myslivecká zařízení: .....

Zajímavá příhoda, napiš, nakresli: .....

Vycházka do přírody dne ....., společník .....

Výstroj: .....

Popis cesty: .....

Pozorování: .....

Zvěř a zvířata: .....

Rostliny: .....

Myslivecká zařízení: .....

Zajímavá příhoda, napiš, nakresli: .....

## Návrhy pro činnost v prosinci

1. Zúčastni se přikrmování drobné i spárkaté zvěře. Seznam se s druhy krmiva. Doplň:

Jadrné krmivo	
Objemové krmivo	
Dužnaté krmivo	
Minerální krmivo	

2. Přečti si v knize Myslivost (J. Hromas a kol.), Encyklopedie myslivosti (J. Červený a kol.), Myslivost (M. Vach a kol.) nebo Myslivost (J. Vosátka a kol.) o **černé zvěři**.

Popis: .....

Biologie (způsob života): .....

Rozšíření v ČR: .....

Myslivecký význam: .....

Na zvláštní list nakresli nebo podle obrázku popiš mysliveckou mluvou **prase divoké**.

3. Vystrojte společně s členy kroužku v lese „vánoční strom“. U svého obydlí postav krmítko pro ptactvo. Doporučuje se krmivo: ptačí zob, mák, slunečnice, jeřabiny, jablka, lůj, odřezky tlustého masa, ořechy, kukuřice, oves, proso, kaštany, žaludy, tvrdé pečivo aj.

Nedoporučuje se: měkké pečivo, těstoviny.

O vánočních prázdninách pozorujte strom a stopy k němu na obnově i krmítko.

Zapiš své pozorování, kdo strom a krmítko navštívil: .....

4. Pohovoř s mysliveckým hospodářem nebo s odborníkem o plánu lovu zvěře drobné i spárkaté za uplynulý rok. Vyplň tuto tabulku:

Plán na rok 20 .....	kachna divoká	zajíc polní	bažant obecný	jelen evropský	prase divoké	daněk skvrnitý	muflon	srnec obecný
Plán lovu								
Skutečný lov								

5. Máš-li příležitost, pomoz při odchytu zajíců nebo bažantů a přečti si o odchytu v odborné literatuře.
6. Zjisti přítomnost vydry říční na potocích a rybnících v okolí.
7. Přečti si o lapání predátorů a porovnej s praxí v honitbě. **Metodický list č. 25.**
8. Jak se připravuje lebka srnce a určuje stáří černé zvěře podle chrupu? V zimě můžeme v teple domova nebo klubovny třídít a popsat sbírku zubů a lebek. **Metodický list č. 26 a 27.**

### Tipy na pozorování v prosinci

- Působivá pozorování u krmelců a újedišť, zvláště večer. Krmení zvěře v zimě má sloužit k překlenutí doby nouze.
- V zimě získáme při pozorování ptačího krmítka nejlepší výhled do ptačího světa.
- V lese můžeme zaslechnout strakapoudy, kteří dokáží klepat až 15 úderů za vteřinu i několik hodin do vrdého dřeva. Na jaře pak bubnují do rezonujících větví nebo třeba do plechových střech, aby přilákali zástupce opačného pohlaví.

Činnost v prosinci potvrzuje .....

Nakresli nebo vlep obrázek s tematikou prosince

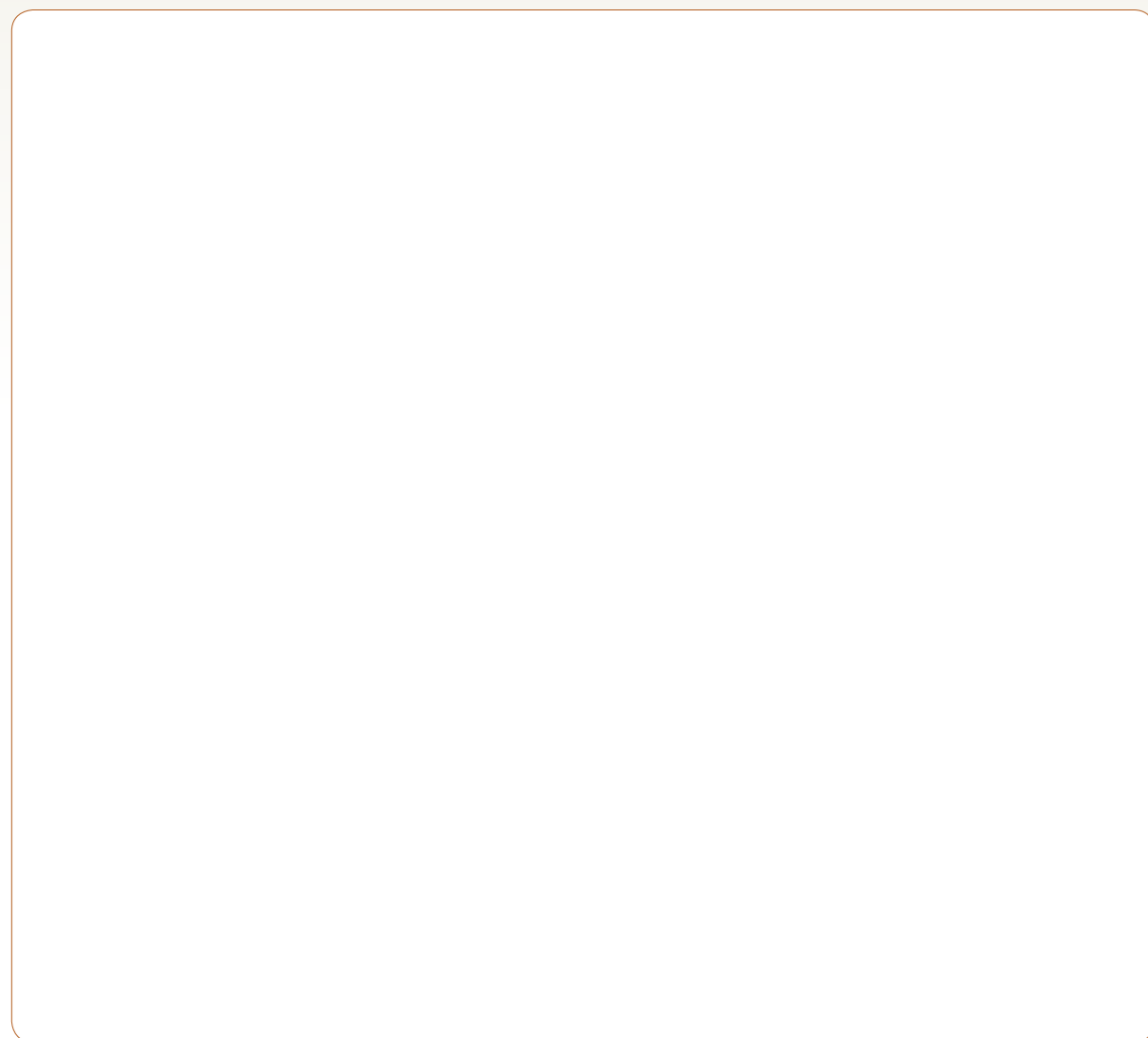

## Metodický list 1

### Sbírka větvívek stromů a keřů

Při zimních vycházkách si opatříme větvičky stromů a keřů rostoucích v okolí a zejména těch, které mají význam pro myslivost. Odřízneme je ostrým nožem, zahradnickými nůžkami nebo housenikem na dlouhé tyči s provázekem.

Větvičky seřízneme do stejné délky a připevníme nití, vlasem nebo drátkem na tuhou lepenku, karton. Dbáme, aby větvičky obsahovaly všechny typické znaky pro jednotlivé stromy a keře, např. listové a květní pupeny, konečný i postranní pupen, trny, úponky apod.

### Z větvívek pak můžeme sestavit kolekce podle různých zřetelů, např.:

- Stromy a keře důležité pro ohryz: bude tu zejména jabloň, jiva, akát, jilm, osika, hrušeň, hloh, atd.
- Stromy a keře, z nichž získáváme letninu: zařadíme větvičku jasanu, jeřábu, jilmu, jívy, lípy, osiky, maliniku, ostružiniku, atd.
- Stromy a keře vytvářející nejlepší kryt pro zvěř: hloh, trnka, šípek, akát, ostružiník, kustovnice, kalina, atd.
- Stromy a keře poskytující plody pro zvěř: dub, jírovec, buk, jeřáb, třešeň, planá jabloň, hrušeň, líska, šípek, hloh, atd.

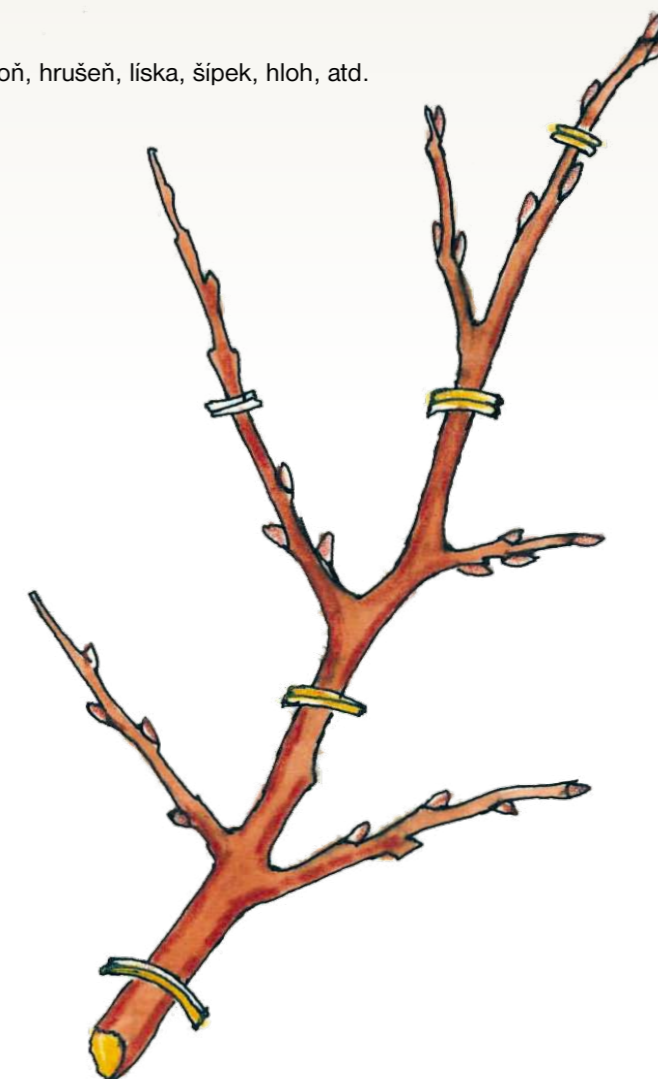

Větvičky upevníme nejlépe přišitím

### První pomoc

- Na každé společné vycházce by měl být k dispozici přiměřeně vybavený zdravotnický balíček (autolékárnička).
- Při nehodě (úrazu) nejprve zjistíme rozsah zranění, případně počet zraněných a zajistíme první pomoc.
- Vždy si rozmyslí, jestli v dané situaci zakročíš sám nebo zavoláš pomoc. Záchranou službu volej vždy, pokud se jedná o stavy bezprostředně ohrožující život: masivní krvácení, bezvědomí, zástava dechu a srdeční akce, šok, otevřené poranění hrudníku (pneumotorax).
- Při poskytování první pomoci vždy myslí na svoje bezpečí. Udělej vše pro to, abys neohrozil svůj život.
- Chraň se – používej gumové rukavice, když ošetřuješ krvácení, použij resuscitační roušku při umělém dýchání.

#### Nahlášení nehody

Hlásíme na záchranou zdravotnickou službu **155** nebo na integrovaný záchraný systém **112**. Číslo 112 voláme v případě většího počtu zraněných, nedostupnosti terénu. Při hlášení uveď:

1. Svoje jméno a zpětný kontakt.
2. Místo nehody. Přesný popis jak se k místu dostat.
3. Charakter nehody. Co se stalo.
4. Kolik je zraněných.
5. Zdravotní stav poraněného.

Dispečer ti poradí, pokud si nebudeš vědět rady s ošetřením. Pomoz záchrance, aby vás našli.

#### Resuscitace

V případě potřeby neodkladně zahajte resuscitaci nepřímou masáží srdce a umělým dýcháním do příjezdu RZP. Masáž srdce je důležitá pro zajištění oběhu krve a přísunu kyslíku k mozku.

- Uvolni dýchací cesty šetrným záklonem hlavy a zacpi nos. Obejmi ústa postiženého a proved' 5 vdechů. Postiženému se zdvihá hrudník. Použij roušku nebo masku.
- Stlač 30x dolní třetinu hrudní kosti velkou silou proti tvrdé podložce.
- Pokračuj 1 minutu v resuscitaci v poměru 30 stlačení a 2 vdechy.
- Resuscitace nepřerušuj až do příjezdu ZZS.
- Pokud nejsi schopen do poraněného vdechnout, pouze masíruj srdce rychlostí 100 stlačení za minutu.

#### Masivní krvácení

Při tepenném krvácení z rány pulzovitě vystřikuje nebo vytéká jasně červená krev. Při žilním krvácení tmavá krev z rány vytéká volně. Stlač tepnu přímo v ráně, polož poraněného, přilož tlakový obvaz, kontroluj životní funkce, volej ZZS. **NEBOJ SE UTAHOVAT, TLAKOVÝ OBVAZ MUSÍ TLAČIT!** Na obrázku se podívej na tlakové body.

#### Bezvědomí

Samo o sobě neohrožuje život poraněného. Může být ale spojeno s komplikacemi, které už ohrožení života přinášejí. Jsou to zapadnutí kořene jazyka a vdechnutí zvratků. Oslov postiženého a pokus se jej probudit, zatřes s ním, použij mírný bolestivý podnět (štípnutí). Prověř, jestli dýchá. Pokud ne, uvolni dýchací cesty a začni s resuscitací. Pokud dýchá, uvolněte těsný oděv kolem krku, hrudníku a pasu. Uložte postiženého do stabilizované polohy. Neprovádíme ji při podezření na poranění páteře, zlomeninách dlouhých kostí, poranění hrudníku či břicha. Kontroluj dýchání.

#### Šok

Přirozená reakce organismu na velkou zátěž (zranění). Tělo zraněného se snaží pomoci si tak, že soustředí krev do nejdůležitějších orgánů – mozek, srdce, plíce. Vzniká zejména z nedostatku tekutin – při velkém krvácení, u popálených a u velkých průjmů nebo při poruše fungování srdce nebo jako důsledek alergické reakce. Projevuje se zrychlenou srdeční frekvencí, nehmatným, slabým nitkovitým pulzem. Bledostí, změnou chování až apatií. Postižený má žízeň, trpí nevolností a postupně ztrácí vědomí. Ulož pacienta do protišokové polohy, kdy je vyvýšená dolní část těla. Postiženého je třeba uklidnit a zajistit mu teplo. Opět manipulace s poraněným je možná, jen pokud jsme si naprosto jisti, že nedošlo k poranění páteře nebo pánve.

#### Uštknutí

Ránu desinfikuj a nech volně krváčet. Končetinu je možné stáhnout elastickým obinadlem. Omez pohyb postiženého a doprav jej k odbornému ošetření. V žádném případě ránu nevypaluj, nevysávej jed a nezaškrucuj.

#### Pokousání psem

Sterilně zakryj ránu a zastav krvácení. Snaž se zabránit šoku. Je nutné zjistit majitele psa a zajistit potvrzení, že byl očkovan proti vzteklině. V žádném případě nechytej agresivní zvíře.

#### Štípnutí hmyzem

Většinou stačí postižené místo chladit a použít mast po bodnutí hmyzem nebo Fenistil gel. V případě alergie podej příslušné léky, které má postižený předepsané.

#### Klíště

Zakápní klíště dezinfekcí s jódem, chyť ho do pinzety a vytrhni. Místo znovu dezinfikuj. Sleduj místo po odstranění klíštěte asi dva týdny. V případě zarudnutí vyhledej lékaře, který rozhodne o dalším postupu.

#### Drobné rány

Vyláchni ránu čistou vodou, vyčisti ránu – odstraň veškeré nečistoty (proudem vody, případně kartáčkem), sterilně přikryj a zajisti náplastí nebo obinadlem, pokud je třeba.

#### Rány s cizím tělesem

Cizí těleso z rány nevyndávej, obzvlášť to platí při poranění hrudníku a břicha, ránu sterilně oblož, cizí těleso zajisti proti posunutí. **CIZÍ TĚLESO FUNGUJE JAKO ŠPUNT A VYTAHOVANÝ STŘEP ČI NŮŽ ŘEŽE PODRUHÉ!**

#### Krvácení z nosu, ucha nebo úst

Při krvácení z nosu stiskni křídla nosu, předkloň poraněnému hlavu, dej studený obklad na čelo a týl, krvácení většinou rychle přestává, pokud ne, přivolej lékařskou pomoc.

Při krvácení z ucha dej na ucho sterilní obvaz, polohuj tak, aby krev mohla odtékat, vždy vyhledej lékařské ošetření (může jít o poranění hlavy).

Při krvácení z úst stiskni mezi zuby sterilní tampon a pevně drž, po 20 minutách nech odplavit slinami.

#### Podvrtnutí, vykloubení, zlomeniny

Při podvrtnutí hlavice kloubu opustí kloubní jamku a pak se vrátí zpět na původní místo. Přitom se mohou poškodit vazy, nervy a cévy v okolí kloubu. Na poraněný kloub dáme chladivý zábal a znehybníme.

Při vykloubení hlavice kloubu opustí kloubní jamku a zůstane mimo. Nikdy nenapravujeme vykloubený kloub. Zraněnému můžeme ještě více ublížit.

Zlomenina je porušení celistvosti kosti. Pokud si nejsi jist, jestli se jedná o zlomeninu, chovej se tak, jako by to zlomenina byla. Znehybni kloub nad a pod zlomeninou (správné znehybnění zmenší bolest). U zlomenin velkých kostí může dojít k vnitřnímu krvácení do svalu a tím pádem k rozvoji šoku.

Ve všech případech vyhledáme lékařské ošetření, bez rentgenu se těžko pozná, k jakému poranění došlo.

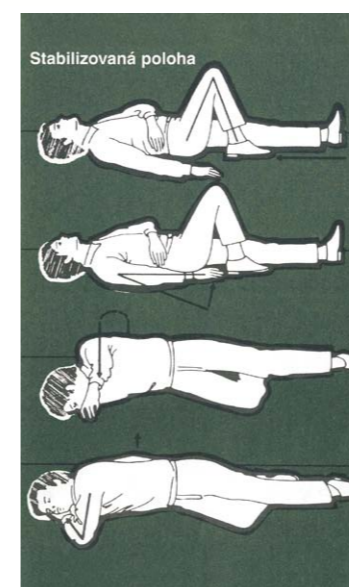

Tlakové body tepenného krvácení

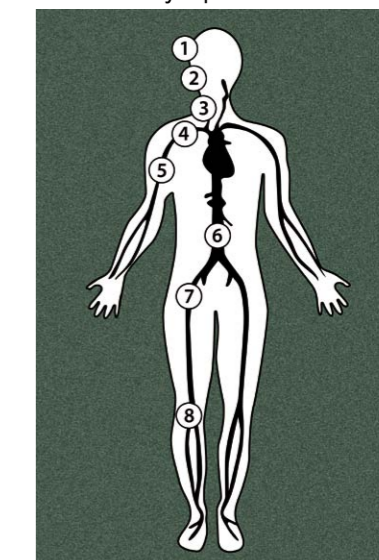

- 1) Spánková tepna, 2) Licní tepna, 3) Krkavice, 4) Podklíčková tepna, 5) Pažní tepna, 6) Břišní tlakový bod, 7) Stehenní tepna, 8) Podkolenní tepna



## Sbírka parohů a rohů

Parůžky a parohy, které nacházíme jako shozy, uspořádáme do kolekce. Zařadíme parůžek srnců, paroh daňčí a jelení, popřípadě další zvěře, jako jelena siky, jelence běloocasého apod.

Exponáty upevníme na vhodně natřenou překližku, sololit nebo silnou lepenku a ke každému připevníme popisný štítek s názvem zvěře, datem sběru (způsob získání) a všemi dalšími údaji, které o exponátu zjistíme.

### Na další tabuli sestavte parůžky srnců podle stáří.

#### Sestavte kolekci:

- neobvyklých srncích parůžků a připište jejich myslivecké názvy
- parůžků průběrných srnců
- růžků (toulců) rohatých přežvýkavců (muflon, kamzík, beran, ovce domácí, koza domácí, skot)
- seřaďte toulce muflonů do řady podle stáří

Parohy a rohy přežvýkavců nelze zpravidla získat snadno, proto vytváření sbírky a kolekce považujeme za dlouhodobý úkol, který uskutečňuje celý kroužek za pomoci myslivců.

### Doplň popisky k parohům:

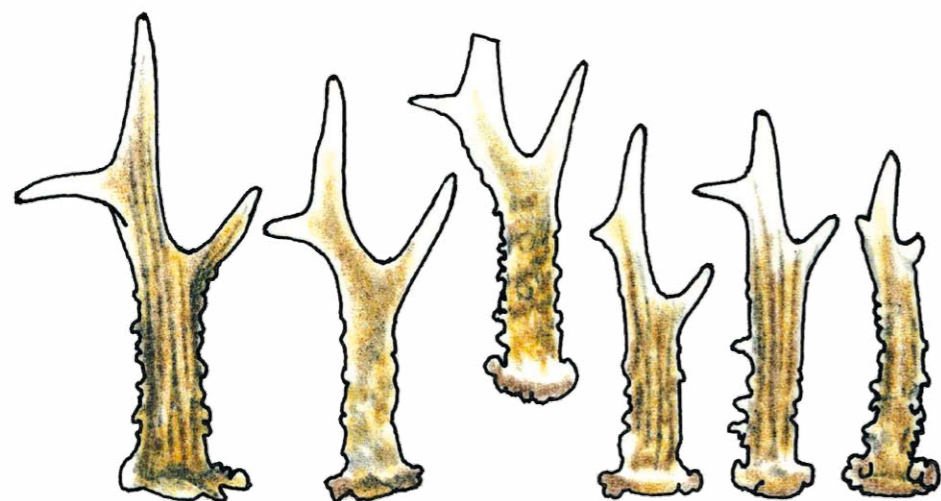
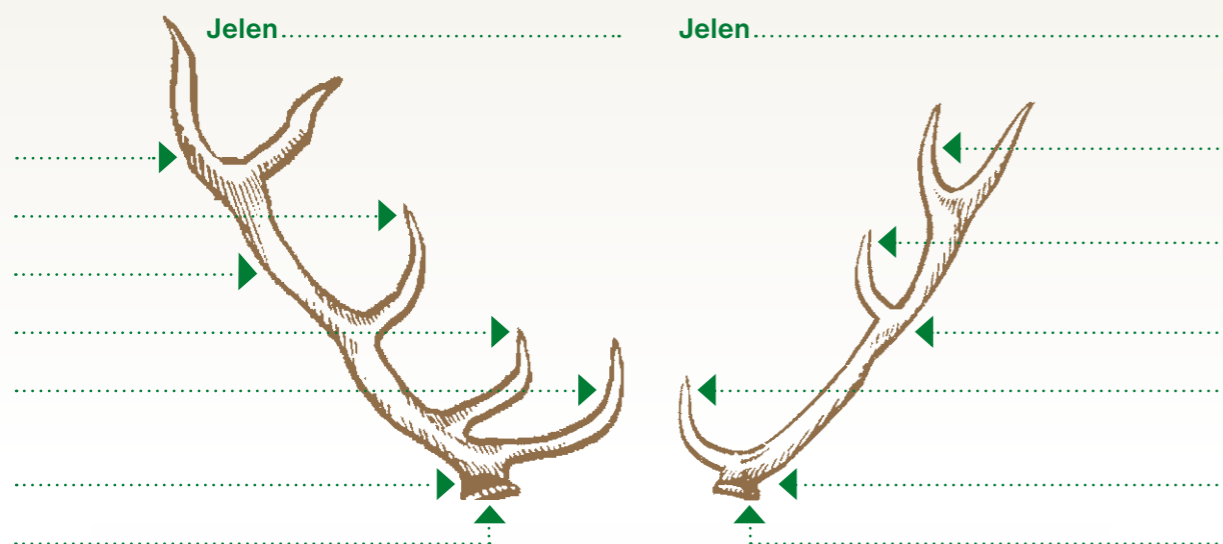

Sbírka parůžků srnce obecného

## Hnízdní podložky a berličky pro dravce

### Hnízdní podložky pro dravce

Hnízdní podložky v krajině umísťujeme především na vzrostlé stromy do maximálně dostupných výšek ve větrolamech, břehových porostech, remízkách, polních lesících apod.

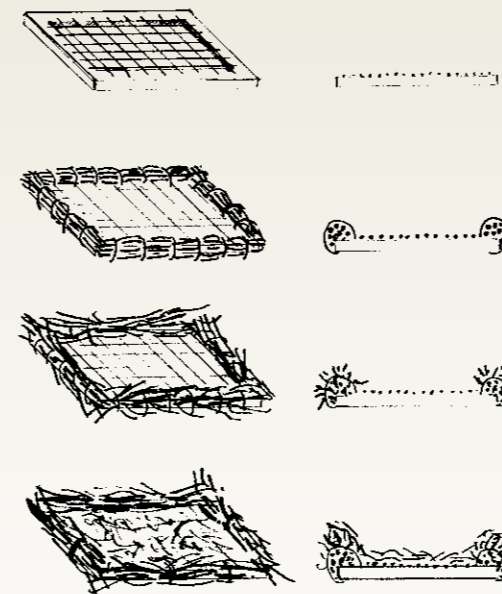

- podložky umísťujeme výše než budky, alespoň 8 – 10 m nad zemí, obecně platí co nejvýše,
- na vhodných málo navštěvovaných místech lze podložky pro kalouse umístit i jen několik metrů nad zemí do hustých a bohatých porostů keřů,
- pozičně je třeba podložku umístit tak, aby byla umožněna dobrá možnost volného a snadného přiletu a aby byl ptákům umožněn daleký a přehledný rozhled do okolí (to platí především pro dravce, kalous obsadí i dosti skrytá místa),
- podložka by měla být na straně maximálně nenápadná,
- nutné dbát na to, aby v době hnízdění byly podložky kryty olistěním před sluncem, deštěm a větrem,
- podložky umísťujeme do korun stromů, kde se rozdvoují silnější větve, na větších keřích (především pro kalouse) umísťujeme podložky do přeslenů silnějších větví, u nichž vyřízneme svislé středové větve,
- při upevňování podložek věnujeme maximální pozornost důkladnému přidrátování rámu podložky k větvím, abychom se vyhnuli případným pádům hnízda.

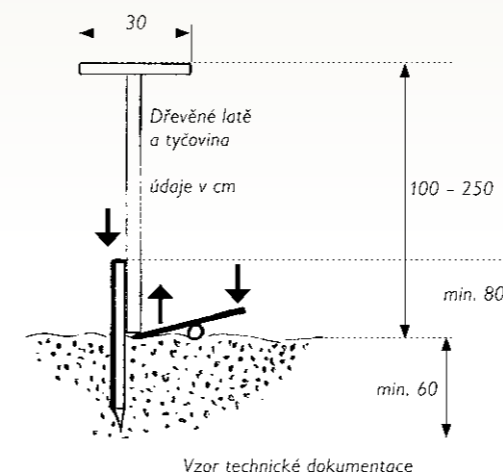

Vzor technické dokumentace

Hnízdní podložky je možné vyrábět od zhruba 30 cm až do 40 – 50 cm. A při výrobě bychom měli dbát na to, abychom ptákům nabízel již jakási hotová hnízda včetně výstelky. Kvalitně připravené podložky na rozdíl od budek vyžadují jen minimum údržby a ptáci raději obsadí či upraví podložky vsutku kvalitní a nepochybně i raději větší než menší.

### Berličky

Berličky se rozmísťují do porostů jetelovin a trav po posledním mechanizovaném zásahu pro usnadnění lovu dravců a sov v podzimním, zimním a předjarním období. Velké plochy polí bez možnosti usednutí, odpočinku a rozhledu ztěžují dravcům a sovám lov, znamenají vysilující létání, oddech daleko od loviště, případně je nutí k pěšimu lovu. Berličky slouží jako stanoviště a skýtají jakýsi rozhled. Jde o různé dřevěné tyče, železné trubky o výšce 1 – 2,5 m zaražené do země, na horním konci s dřevěným bidýlkem o délce 30 cm a průměru 2 cm. Vzdálenost jednotlivých berlíček volíme podle hustoty výskytu hraboše na pozemku (asi 50 – 150 metrů).

### Klub sokolníků

Dne 16. listopadu 2010 bylo organizací UNESCO sokolnictví uznáno jako nehmotné kulturní dědictví lidstva. Klub sokolníků ČMMJ sdružuje aktivní sokolníky Čech, Moravy a Slezka. Je jedinou sokolnickou organizací v naší zemi a patří k největším na světě. Je součástí Českomoravské myslivecké jednoty a základní organizační složkou klubu jsou sokolnická střediska. Více informací najdete na [www.sokolnictvi.net](http://www.sokolnictvi.net).



## Fenologické pozorování ptactva

Provádějte fenologické pozorování ptactva, to znamená sledování jejich přiletu, hnízdění, odletu apod. Zaměřte se na ptáky, kteří žijí v okolí vaší obce a je možno je pozorovat soustavně. Mohou to být čápi, rackové, špačci, hrdličky zahradní, kosi, poštolky apod. Ptactvo pozorováním nerušte, zejména při hnízdění. Používejte dalekohledu. Získané údaje denně zapisujte spolu se záznamy o počasí. Používejte fenologických značek, popř. doplňujte fotografickými snímky.

### Fenologické značky pro pozorování ptactva:

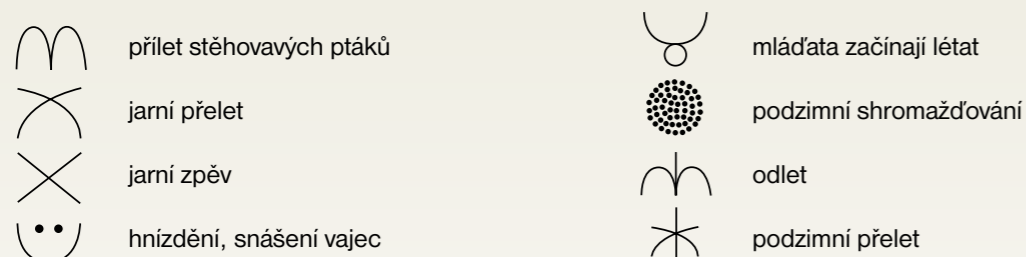

### Značky pro počasí

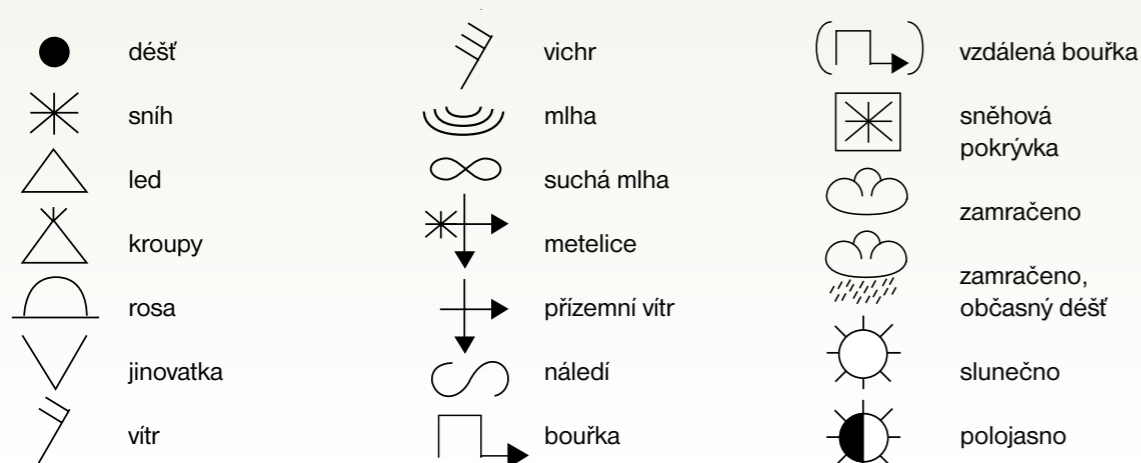

### Sestavte přehlednou tabulku:

(doplň datum, porovnej s minulým rokem)

Fenologické pozorování ptactva v roce 20.....

Místo (vaše obec): .....

druh								poznámka
skřivan								
špaček								
vlaštovka								
jiříčka								
kukačka								
hřivnáč								

## Krmítka pro drobné ptactvo

Pro svá pozorování si zhotov jednat krmítka stříškového typu, jednat krmítka závěsné. Obvod krmné plochy zastřešeného krmítka by měl být kolem 150 cm, aby se ptáci na krmítka netisnili, mohli posedávat i na okrajích a abys je mohl dobře pozorovat. Jak si lehce spočítáš, splňuje tuto podmínku například obdélník zhruba o stranách 50 x 25 cm, obdélník o stranách 35 x 40 cm nebo kruh o průměru 45 - 50 cm. Pro lepší přehlednost při zjišťování, jakému krmivu dávají ptáci přednost, můžeš ještě rozdělit plochu krmítka lačkami na tolik oddílů, kolik druhů krmiva předložíš. Z latěk udělej také nízký okraj. Připevni stříšku a máš jedno krmítko připravené. Závěsné krmítko je jednodušší, stačí širší květináč nebo prázdná polovina kokosového ořechu. Těsně před tím, než krmítka upevníš ven, naplň je speciální krmnou směsí. Nakrájej na kousky neosolený hovězí nebo skopový lůj a ve starém hrnci ho rozpuš. Pozor ať ho nepřepálíš! Zamíchej do něj různé olejnaté plody a semena, například slunečnice, řepky, lnu, jádra vlašských, lískových i burských oříšků. Směs nalej do závěsného krmítka a nech v chladu ztuhnout.

V druhé polovině října, nejdéle začátkem listopadu, umísti krmítka v blízkosti domu, nejlépe na jih nebo východ, v závětrí. Je výhodné, když na ně dobře uvidíš z okna, protože ptáky budeš pozorovat dlouhé hodiny v zimních měsících. Zejména musíš dobře vidět na krmnou plochu stříškového krmítka. Pokud jsi krmítko rozdělil na jednotlivé oddíly, dávej do nich krmivo podle zvoleného pořádku, který si zaznamenej a dodržuj. Usnadni ti to zjišťování, co pták zobe. Novou dávku krmiva syp nejlépe v den, kdy můžeš pozorovat, to znamená v sobotu nebo v neděli. Pravidelně krmítka a jeho okolí čistí od zbytků krmiva a trusu. Usušené plody bezů a jeřábů nejdříve namoč, aby změkly.

A teď to hlavní - co vše sledovat? Se souvislým pozorováním začni po týdnu nebo po čtrnácti dnech, až si ptáci na krmítka zvyknou. Na začátku je třeba, abys za pěkného počasí, ne tedy při dlouhotrvajícím dešti nebo silném větru, pozoroval krmítka jen s nejnútnejšími přestávkami po celou světelnou část dne, tím zjistíš, ve kterých hodinách ptáci krmítka navštěvují, ve kterou denní dobu jsou aktivní. Pak stačí, když budeš podle časových možností pozorovat krmítka hlavně v této době. Během dalších měsíců udělej dvě až tři kontrolní celodenní nebo alespoň půldenní pozorování. Zaznamenávej si druhy ptáků, které navštěvují krmítka. K tomu budeš potřebovat dalekohled nebo divadelní kukátko a atlas ptáků.

U každého ptáka zjisti, který typ krmítka navštěvuje, jaké potravě dává přednost, kdy přiletá a jak dlouho se na krmítku zdržuje. Dále sleduj, jak se k sobě na krmítku chovají jedinci stejného druhu a jedinci různých druhů. Svá pozorování ukonči, až ptáci přestanou krmítka navštěvovat. Kontroluj pravidelně i obsah závěsného krmítka, nejspíš bude nutné jej jednou nebo dvakrát za zimu doplnit a pak si sedni ke svým záznamům a pokus se o přehledné zpracování výsledků do tabulek, například tak jak vidíš na obrázku. Ještě se zamysli nad tím, co ti tento dlouhý výzkum přinesl: znáš nyní lépe ptáky a jejich způsob života, alespoň trochu jsi aktivně přispěl k jejich ochraně a navíc sis prověřil svou schopnost soustavně, pečlivě a trpělivě práce biologa, a to opravdu není málo!

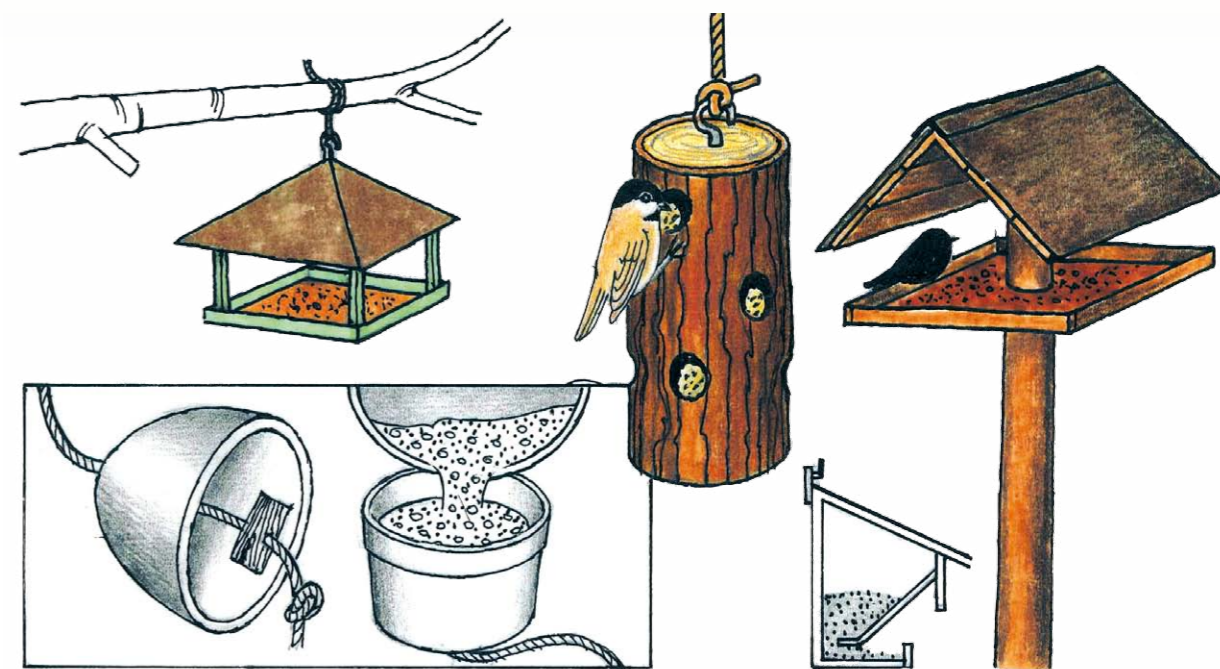



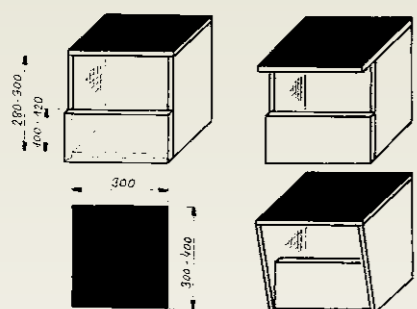

## Budky pro ptáky

### Hnízdní budka pro poštolku obecnou a kalouse ušatého

- půdorys 30 x 30 až 50 cm a výška 30 cm s tím, že vletový otvor je tvořen celou horní polovinou čelní stěny (30 x 15 cm), případně je umístěn v jednom z horních rohů přední stěny (15 x 15),
- poštolky obecně upřednostňují výše vyvěšené a nápadné s dostatečným rozhledem,
- kalousi naproti tomu obsazují více ukrytá a níže umístěná hnízdíště s úkrytovými možnostmi (křoviny, husté zavětvění stromů) v blízkosti,
- budku pro poštolku můžeme umístit i na budovách alespoň od 8-10 metrů (na věžích, komínech, v oknech, na římsě, pod okapy, do různých výklenků apod.).

### Hnízdní budka pro sovu pálenou

- velikost 700 -1000 x 500 -700 a výška 500 mm,
- sova pálená nachází v lidských stavbách jediná vhodná místa k hnízdění (jinde nehnízdí), proto budky umísťujeme do nejruznějších objektů a budov (kostelů, zvoníc, kravinů, stodol, plechových ocelokolen apod.),
- budky dáváme vždy dovnitř objektu do tmavých prostorů, sovy rády prolézají a schovávají se,
- dodržujeme bezpečnou vzdálenost s ohledem na možnost přeskočení kuny do vletového otvoru (min. 3 metry od nejbližší možné odrazové plochy),
- sova je velmi náchylná na časté vyrušování.

### Hnízdní budka pro puštíka obecného

- puščík hnízdí jak v lidských stavbách, tak i v otevřené krajině, nevyvěšovat budky pro puštíka v místech, kde jsou již rozmístěny budky pro sýčka,
- puščík nepatří mezi druhy ohrožené, v současné době je nejlépe zajištěn (přizpůsobivost, vysoká početnost) a proto není nutná podpora hnízdících puštíků,
- velikost budky min. 30 x 30 a výška 45-60 cm, s vletovým otvorem průměru 100 -140 mm.

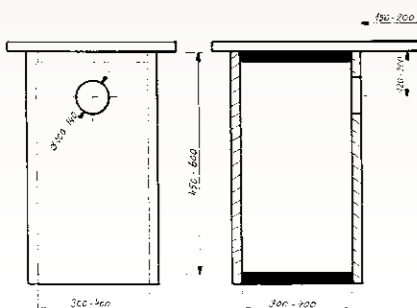
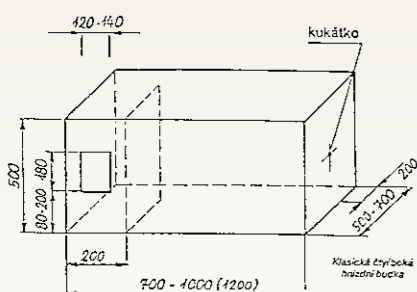

Typ budky	Vletový otvor	Rozměry dna	Hloubka dutiny
modřinka	27-28 mm	min. 12 x 12 cm	20-25 cm
koňadra	33-34 mm	min. 12 x 14 cm	min. 20-25 cm
lejsek	30 x 45 (50) mm	min. 14 x 14 cm	min. 18-20 cm
špaček	45-50 mm	min. 15 x 15 cm	min. 25-30 cm
kavka	60-70 mm	min. 20 x 20 cm	min. 35 cm
doupňák	80-120 mm	min. 30 x 30 cm	min. 40 cm

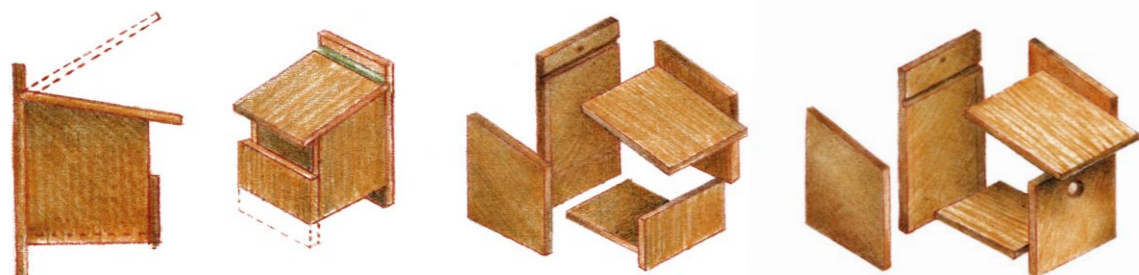

## Měření trofejí podle metody CIC

Aby myslivci mohli porovnávat kvalitu trofejí, stanovili jednotnou metodu posuzování. Ta spočívá v měření obvodů, délek, vážení a odborného posouzení hodnocené trofeje. Posuzují se nejen parohy a rohy spárkaté zvěře, ale také zbraně divokých prasat, lebky šelem a kůže. Posouzení vyžaduje odborné znalosti zkušeného myslivce. Pro význačné trofeje stanovilo MZe ČR Ústřední hodnotitelskou komisi. Měření trofejí podle metody CIC probíhá před každou chovatelskou přehlídkou. Využij příležitosti a navštiv hodnocení, kde se seznámíš se způsobem hodnocení.

### Jelen

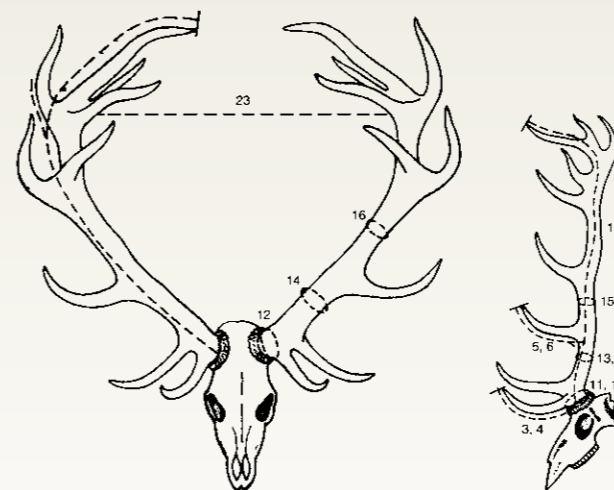

### Daněk

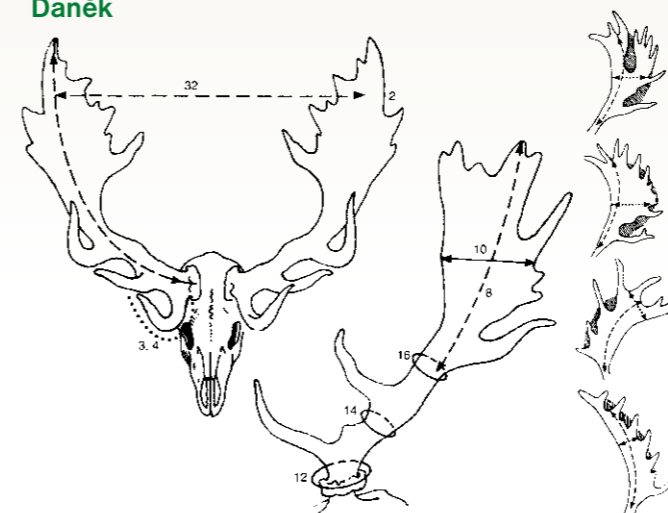

### Prase divoké

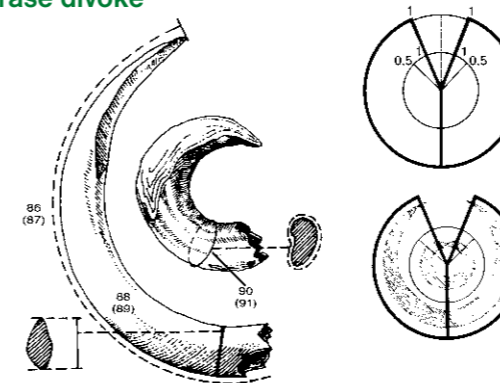

### Muflon

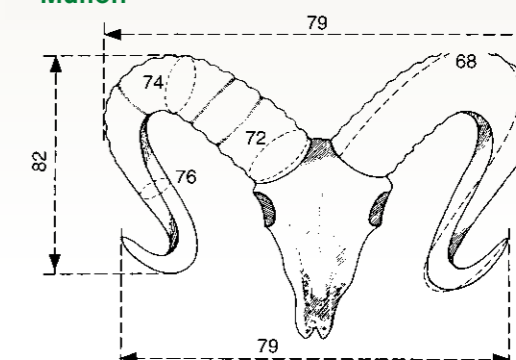

### Srnec

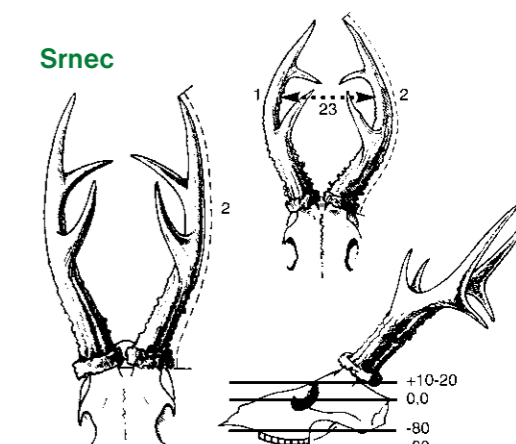

## Výroba píšťalky

Vyhledej jeřáb nebo vrbu, ale ne vrbu jívu, protože jak víš, její „kočičky“ poskytují první potravu včelám. Uřízni si rovnou větev v místě, kde je silná asi jako prst. Ze silnějšího konce větve uřízni asi šesticentimetrový kousek. Nejprve vyřízni malý obdélníkový kousek kůry pro otvor píšťalky, asi v jedné čtvrtině klacíku. Snaž se rozříznout kůru tak, aby dřevo pod ní bylo ostrím nože jen lehce označeno. Asi v polovině délky budoucí píšťalky prořízni kůru kolem dokola. A teď přichází to hlavní: je třeba z poloviny píšťalky stáhnout kůru. Pak naklepej polovinu píšťalky, ve které jsi vyřízl otvor, stříenkou nože pěkně kolem dokola, aby se kůra uvolnila. Po chvíli zkus opatrně zakroutit a jemně naráz stáhnout kůru z celé poloviny. Nepůjde-li to lehce, znovu kůru naklepej. Nepospíchej a buď pečlivý, aby se ti kůra neroztrhla. Pak opatrně vyřízni žlábek asi v polovině holého dřeva. Nedělej ho moc hluboký, můžeš ho později prohloubit. Od žlábků ke konci píšťalky seřízni tenký plátek, aby vznikl po navlečení kůry otvor pro foukání. Opatrně nasuň sloupnutou kůru zpět (viz obrázek) tak, aby otvor v kůře byl nad žlábkem – a píšťalka je hotová!

Foukni do otvoru a poslouchej, jaký tón vyluzuje. Můžeš ho změnit tím, že prohloubíš žlábek nebo posunutím kůry změníš polohu otvoru. Aby se píšťalka držela lépe v ústech, můžeš ještě její konec ze spodní strany šikmo seříznout.

Posunováním kůry při foukání píšťalku vyladíš.

**Ano, je to pracné, ale pokus se udělat píšťalku sám a uvidíš, že z ní budeš mít daleko větší radost než z té kupované!**

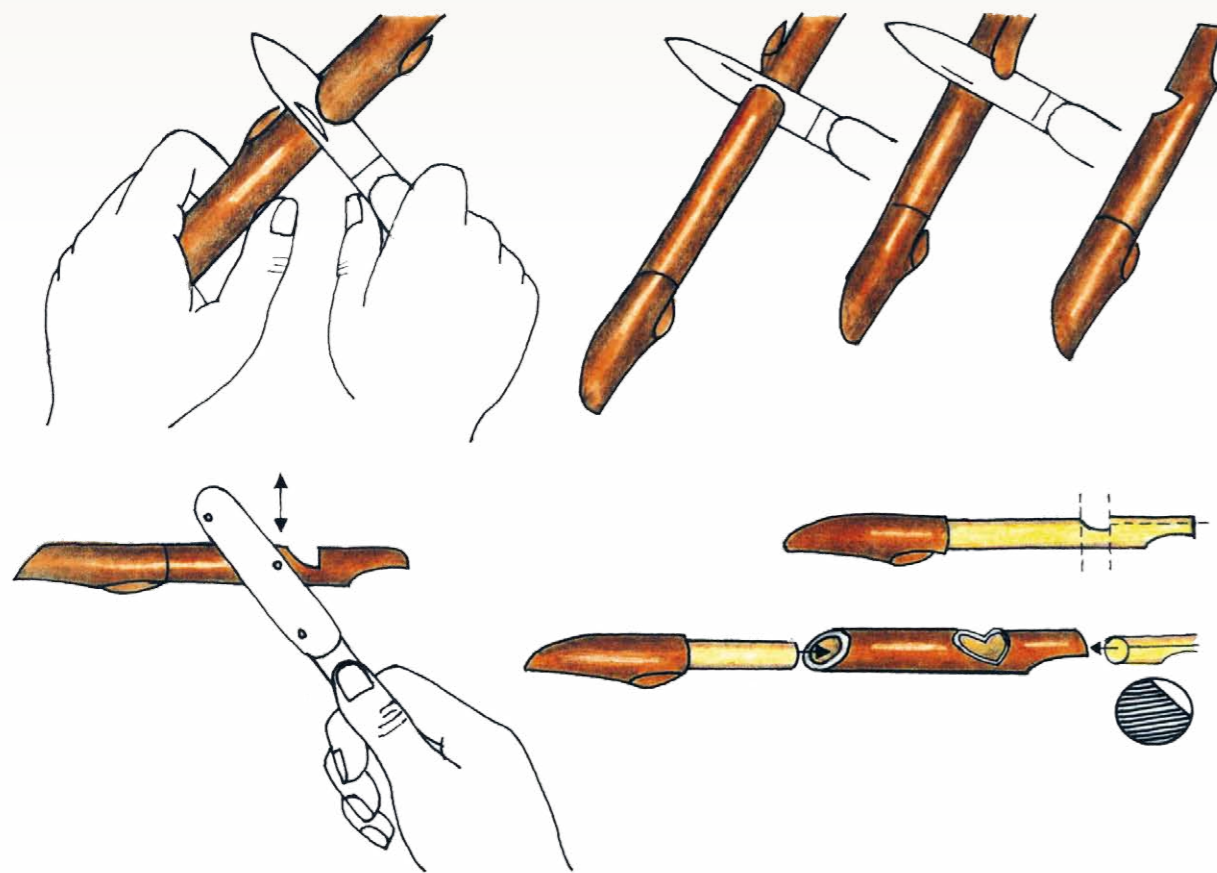

## Základy topografie

### Určení světových stran bez kompasu

#### Podle Slunce s pomocí ručičkových hodin

Otáčíme hodinky ve vodorovné poloze, až malá ručička směřuje ke Slunci. Úhel mezi tímto směrem a dvanáctkou rozpůlíme. Osa úhlu určuje směr sever – jih. Nejpřesnější je tato metoda v zimě, až o 25% se můžeme zmylit v létě (obr. 1).

#### Podle Polárky – při jasné noci

Polárka je poslední hvězdou oje Malého vozu. Je dobře viditelná. Polárka je na obloze stále na stejném místě v každém ročním období a ukazuje směr na sever.

#### Stínová metoda

Do země zarážíme kolmo asi tak metrovou tyč. Vržený stín označíme do země (např. vyrytím). Na čáře od stínu označíme v určité vzdálenosti bod (asi tak 50 cm od tyče). Počkáme minimálně 15 minut, až se stín pohne, vržený stín opět označíme do země. Ve stejné vzdálenosti jako na předchozí čáře uděláme také bod a spojíme ho přímkou na S bodem na první čáře. Vzniklá spojnice označuje směr východ-západ.

#### Sluneční metoda

Slunce je ve 12 hodin (zimní čas) přesně na jihu, stačí tedy jen znát přibližný čas a odhadnout odchylku Slunce od jihu. S použitím pomocného stínu (vlastní nebo od sirky na mapě) a zkušeností je tato metoda velice přesná.

### Další pomůcky určení světových stran

- **Podle kůry osaměle stojících stromů**  
Na severozápadní straně bývá porostlá mechem a lišejníkem, větve zde bývají kratší a ošlehané větrem.
- **Podle let na pařezu**  
Na severu jsou léta na pařezu hustější.
- **Snih** se drží vždy déle na severní straně.
- **Mraveniště** ze severozápadu bývá kratší a příkré, obvykle je chráněno kamenem, stromem nebo pařezem. Z jihu naopak bývá strana mraveniště delší a pozvolná.
- **Vinice** bývají zakládány na jižních svazích (Jižní Morava).
- **Úly** bývají otevřeny na jih.
- **Katolické kostely** mívají hlavní vchod a věž zpravidla na západní straně.

#### Azimut

Je to pochodový úhel (úhel, který svírá pochodový směr, příp. přímkou zaměřená na cílový bod, se směrem na sever). Azimut se měří ve **STUPNÍCH** a vždy **ve směru hodinových ručiček**.

#### Jak se měří azimut?

Vezmeme buzolu, postavíme se čelem k vytipovanému objektu (cílovému bodu) a buzolu si položíme vodorovně na dlaň tak, abychom vytipovaný bod viděli podél záměrné hrany buzoly. Poté otáčíme celým kruhovým pouzdem buzoly tak, aby severní konec magnetky směřoval k rysce s označením 0°. Hodnota azimutu je na stupnici proti indexové rysce (obr. 2).

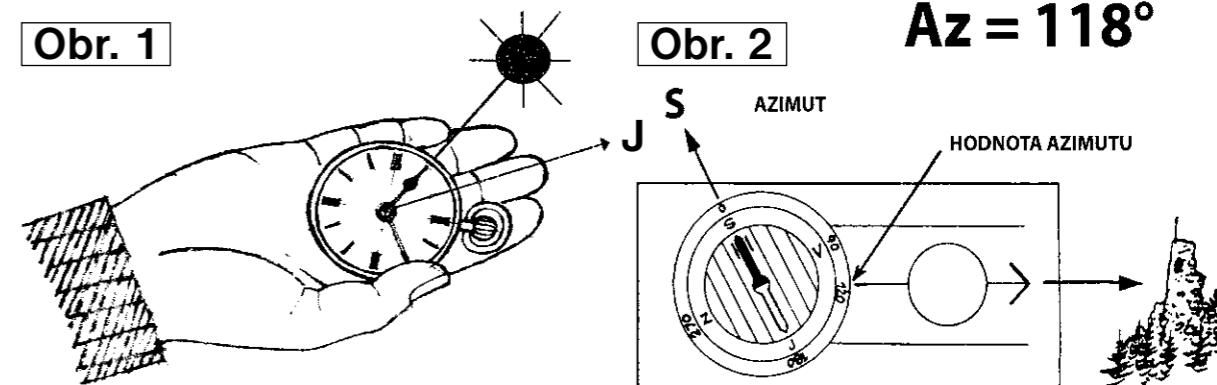





### Určení vlastního stanoviště na mapě

V terénu se může stát, že budeme mít mapu terénu, ale nebudeme přesně vědět, v jakém bodě na mapě se právě nacházíme. Jak v takové situaci postupujeme?

- nalezneme místo, ze kterého je dobrý výhled do okolí,
- snažíme se porovnat mapu s krajinou – vytipujeme si alespoň 3 dobře viditelné orientační objekty (zámek, zřícenina, myslivna, elektrárna, atd.) a tyto objekty nalezneme na mapě,
- mapu zorientojeme = položíme ji na zem a natočíme ji tak, aby objekty zakreslené v mapě kopírovaly skutečnost,
- na orientovanou, vodorovně položenou mapu položíme k jednotlivým objektům tužky (nebo stébla trávy, rovné větvičky apod.) a pohybujeme s nimi tak, až se nám v jednom místě protnou – to je místo, kde se nacházíme.

### Kompas

Kompas se skládá z krabičky s průhledným víčkem a z magnetické stříelky, která se otáčí kolem své osy a ukazuje zakaleným hrotem stále k severu. Světové strany jsou označeny písmeny S – J – V – Z nebo N – S – E – W (anglicky).

### Buzola

Je vlastně zdokonaleným kompasem. Přibyla stupnice pro přesnější zaměřování směru v terénu, tzv. úhlu pochodu – azimutu. Běžné jsou jednoduché sportovní buzoly, používají se pro orientační běhy, kde není potřeba tak velké přesnosti. Některé buzoly jsou opatřeny hledím pro velice přesné zaměřování.

### Orientace mapy

Buzolu položíme na pravý okraj mapy nahoru tak, aby záměrné zařízení směřovalo k hornímu okraji – severu mapy. Celou mapu i s buzolou potom otáčíme tak, aby sever magnetické stříelky souhlasil se severem na stupnici buzoly, a tím i se severem na mapě.

### Měření azimutu – pochodového úhlu

Turistické mapy jsou poněkud odlišnější od map topografických. Obvykle nejsou tak podrobné a obsahují některé odlišné znaky a značení. Jejich měřítka bývají různá, nejčastěji však 1:100 000; to znamená, 1 cm na mapě je ve skutečné krajině 1 km. Značení turistických cest – pásové značení. Značení turistických cest se provádí ve čtyřech barvách, kdy každá z barev určuje význam té které cesty.

- červená – hlavní turistická cesta, vrcholová cesta
- modrá – turistická cesta s oblastním významem
- zelená – turistická cesta s místním významem
- žlutá – spojky a odbočky

Turistické cesty jsou značeny tak, aby bylo značení viditelné z obou směrů pochodu.

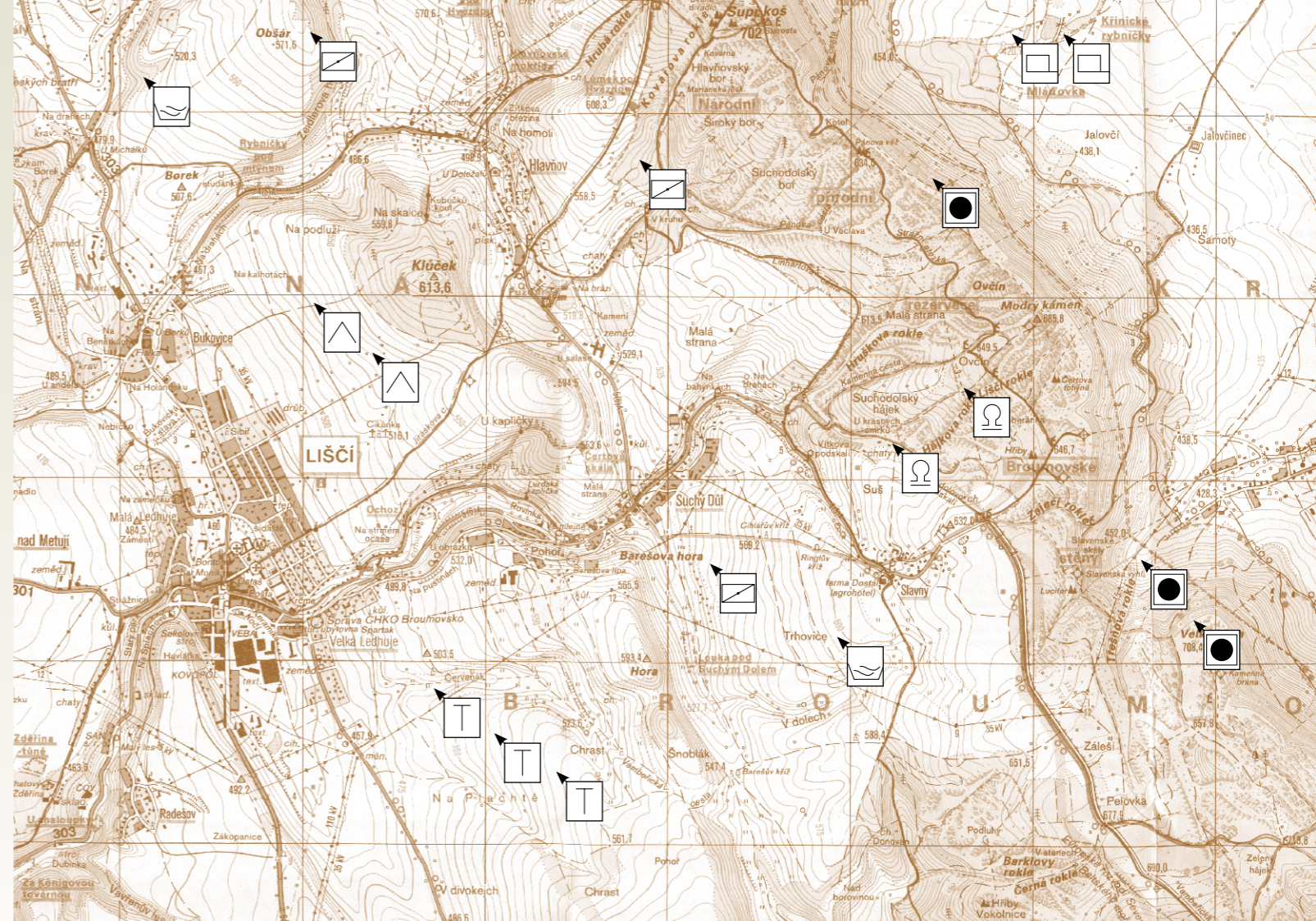
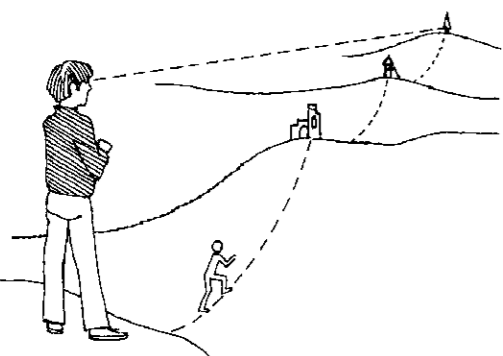

## Topografické a myslivecké značky

Louky	Mosty	Prameny	Kaple	Kostel	Posed nebo žebřík	Krmné zařízení
Jeskyňe	Zřícenina	Elektrárny	Telefonní stanice	Vodní mlýny	Políčko pro zvěř	Budka pro kachny
Osamělé skály	Hájovny, myslivny	Tovární komíny	Zámek	Lesy	Napajedlo	Přístřešek pro koroptve
Trigonometrické body	Obydlené a neobydlené budovy	Elektrické vedení	Vrstevnice	Tunely	Umělá nora	Hnízdní podložka nebo budka
Památník	Nivelační značky	Skлады hořlavin a plynojemy	Sachty, štoly a doly v provozu	Nezpevněné lesní a polní cesty	Lapačí zařízení	Berlička pro dravce



## Fenologická pozorování rostlin

Vyberte si rostlinu (strom, keř, bylinu), kterou můžete každý den pozorovat, a ved'te o ní podrobné záznamy v průběhu celého roku. V zápise zachytíte např. změny ve stavu pupenů, čas rašení, rozvoj poutat a květů, odkvétání, vývoj plodů, vývoj listů, výskyt škůdců, vlivy počasí, zrání plodů, žloutnutí a padání listů atd. Zápis doplňujte nákresey, grafy a fotografiemi, které si sami zhotovíte.

Pozorujte tutéž rostlinu i v příštím roce a porovnávejte.

Doporučuje se sledovat několik jedinců téhož druhu rostliny pro lepší srovnání a pro případ nepředvídané okolnosti (např. úhyn).



## Fenologický strom

Sestavíme-li fenologické záznamy o přírodě chronologicky do sloupce, vyroste nám v průběhu roku „fenologický strom“. Na levou stranu můžeme zaznamenávat údaje o rostlinstvu, na pravou o živočišstvu a doplňujeme kresbami nebo nalepujeme výstřižky a fotografie. Postupujeme odspodu. Úkol je vhodný jako kolektivní práce celého kroužku. Fenologický strom založíme na velkém papíře, nejlépe na nástěnce.





Funkce lesa

Spoj čarou obrázky s příslušnou funkcí lesa. Na volné řádky uveď příklady dalších funkcí.



- REKREAČNÍ
- VODOHOSPODÁŘSKÁ
- PRODUKČNÍ
- KLIMATICKÁ
- PŮDOOCHRANÁ
- LÉČEBNÁ A LÁZEŇSKÁ
- KRYT PRO ZVĚŘ
- POTRAVA PRO ZVĚŘ

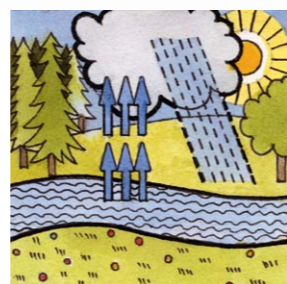

---

---

---

---

---

---

Potravní pyramida

Vysvětli pojem potravní pyramida. Přiřaď odpovídající písmeno z potravní pyramidy do políčka jednotlivých obrázků a utvoř co nejvíce potravních řetězců.

Co je potravní pyramida?

---

---



Obezdnání srnců

Na svých pochůzkách honitbou sleduj srnčí zvěř. Nakresli a popiš, jaké srnce jsi viděl.

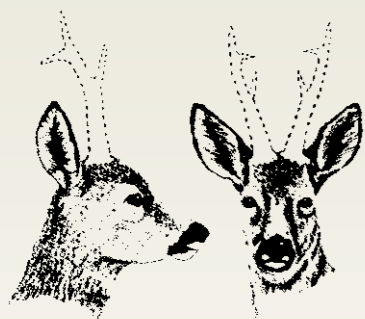

Datum: 1. 8. 2014  
Místo: V dubí  
Výška paroží: 18 cm  
Počet výsad: 5  
Růže: střechovité  
Perlení: neznatelné  
Srst: standardní  
Stáří: 4 až 5 let



Datum:.....  
Místo:.....  
Výška paroží:.....  
Počet výsad:.....  
Růže:.....  
Perlení:.....  
Srst:.....  
Stáří:.....

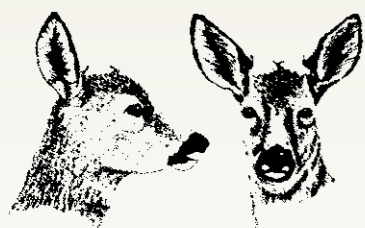

Datum:.....  
Místo:.....  
Výška paroží:.....  
Počet výsad:.....  
Růže:.....  
Perlení:.....  
Srst:.....  
Stáří:.....

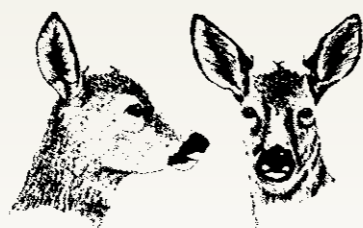

Datum:.....  
Místo:.....  
Výška paroží:.....  
Počet výsad:.....  
Růže:.....  
Perlení:.....  
Srst:.....  
Stáří:.....



Datum:.....  
Místo:.....  
Výška paroží:.....  
Počet výsad:.....  
Růže:.....  
Perlení:.....  
Srst:.....  
Stáří:.....



Datum:.....  
Místo:.....  
Výška paroží:.....  
Počet výsad:.....  
Růže:.....  
Perlení:.....  
Srst:.....  
Stáří:.....



Datum:.....  
Místo:.....  
Výška paroží:.....  
Počet výsad:.....  
Růže:.....  
Perlení:.....  
Srst:.....  
Stáří:.....



Datum:.....  
Místo:.....  
Výška paroží:.....  
Počet výsad:.....  
Růže:.....  
Perlení:.....  
Srst:.....  
Stáří:.....

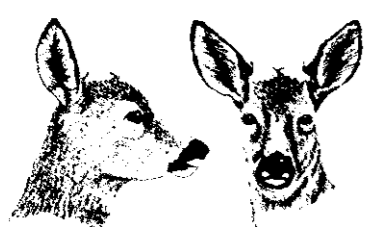

Datum:.....  
Místo:.....  
Výška paroží:.....  
Počet výsad:.....  
Růže:.....  
Perlení:.....  
Srst:.....  
Stáří:.....



Datum:.....  
Místo:.....  
Výška paroží:.....  
Počet výsad:.....  
Růže:.....  
Perlení:.....  
Srst:.....  
Stáří:.....

Červen - měsíc myslivosti a ochrany přírody

Každý rok v červnu, kdy se rodí nejvíce mláďat, pořádají myslivci propagační a informační akce pro veřejnost. U zrodu myšlenky propagovat myslivost v rámci akce „Červen - měsíc myslivosti“ stál výtvarník, ilustrátor učebnic zoologie a myslivec Jaroslav Béza (4. 9. 1918 - 7. 3. 2008). Vytvořil ucelenou řadu mysliveckých plakátů a letáků s tematikou ochrany přírody a myslivosti, které nemají v Evropě obdoby. Pokuste se vytvořit plakát s tematikou ochrany přírody a myslivosti, ve kterém vhodně spojíte text a obrázek. Pro inspiraci předkládáme několik plakátů Jaroslava Bézy.

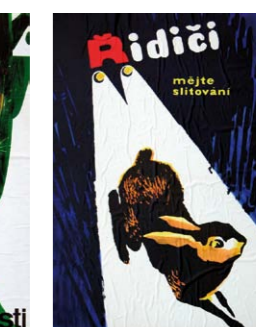



## Sbírka stop

Sestavíme si sbírku sádrových odlítek stop zvěře, která žije v honitbě nebo v okolí. Rozlišujeme systematicky stopy savců (zvěř spárkatá, šelmy, hlodavci apod.) a ptáků. Sádrové odlítky stop orámujeme dřevěným rámečkem, na kterém se umístí popisný štítek. Ten musí obsahovat název zvířete, datum nálezu, místo nálezu, velikost v cm a jméno nálezce. Vhodné je upravit odlítky do stejné velikosti a uložit je přehledně do velké ploché krabice.

## Způsob odlévání stop

### Nejnutnější potřeby:

sádra, láhev s vodou, plastická nádoba, ve které se sádra rozdělává, nůž, polévková lžice, kancelářské sponky a proužky tvrdšího papíru nebo umělé hmoty

### Postup práce:

Stopy v terénu nejprve očistíme vyfoukáním nebo lehce vytřeme jemným štětcem. Kolem stopy upravíme proužek papíru nebo umělé hmoty, aby tvořil ohrádku. Stopy jemně zaprášíme sádrou. Pak do nádoby nalijeme přiměřené množství vody. Do ní pozvolna nasypáváme sádro, až vyplňuje nádobku ode dna nahoru a tvoří na hladině ostrůvky. Pak důkladně rozmícháme všechny hrudky a nalijeme sádro pozvolna na stopu. Za dvacet minut sádra ztuhne a stopu můžeme odrýpnout nožem. Odlitek zabalíme do novinového papíru a doma nožem hlinu odškrábáme. Vzniklý negativní otisk důkladně očistíme, omyjeme a namažeme tukem. Stejným způsobem z něj pak vyhotovíme pozitivní otisk. Místo papírového rámečku však použijeme rámeček dřevěný nebo plastový, který na odlitku trvale zůstane. Případné skulinky mezi rámečkem a negativním otiskem při liti utěsníme plastelinou nebo sklenářským tmelem.

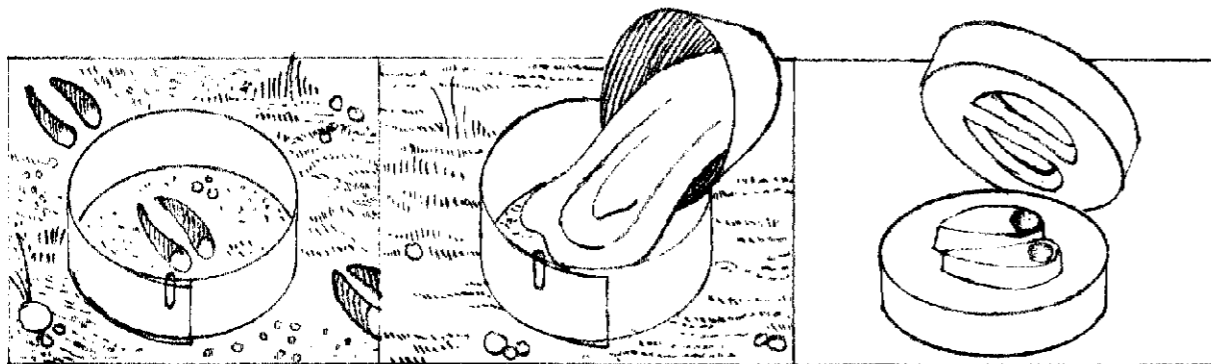

Odlévání stop

## Vábění zvěře

Vábění zvěře patří k jedné z nejstarších mysliveckých dovedností. Lovy lestné byly odjakživa nepostradatelnou součástí myslivecké praxe a dokonalé zvládnutí tohoto řemesla bylo významnou podmínkou úspěšného lovu. Myslivec, který tyto techniky ovládal, byl považován za mistra ve svém oboru a ostatními myslivci ceněn. I dnes se lov vábením používá. Zejména při srncí a jelení říji. Sežeňte si vábničku a pokuste se s pomocí zkušeného myslivce napodobit hlasy zvěře.

### Některé druhy vábniček



Dřevěná řevnice na jelena  
hlas se moduluje vytahováním vsazeného dílu



Vábnička na černou zvěř



Řevnice na jelena – tritónka (mořská mušle)



Řevnice na jelena – roh maďarského skotu



Sada vábniček Srncí zvěř, kachna, zaječí  
vřeštidlo, myškováčka



V roce 2010 vznikl při ČMMJ Klub vábičů sdružující myslivce, kteří při své myslivecké činnosti využívají vábení zvěře jakožto lovecké metody nebo metody k pozorování a obeznání zvěře, a také sběratele a výrobce různých druhů vábniček a pomůcek pro vábení. Klub Vábíčů pořádá Mistrovství republiky ve vábení jelenů a ostatních druhů zvěře. Každý rok se koná Mistrovství Evropy ve vábení jelenů. Náš vábič, Jan Brtník, se stal již 4x mistrem Evropy. Další informace najdete na [www.klubvabicu.cz](http://www.klubvabicu.cz)





## Sbírka kůry a dřeva a herbář listů stromů a keřů

Předpokladem k určení druhu stromů je i znalost jejich kůry. Proto si sestavíme sbírku kůry stromů rostoucích v okolí. Vhodné jsou vzorky 20 cm dlouhé a 10 cm široké, seříznuté i s rovnou tenkou vrstvou dřeva. Připevníme je nastojato na desku z překližky nebo tuhé lepenky. Všechny vzorky označíme štítkem s popisem (jméno stromu, odhad stáří, místo kde rostl, sběratel). Můžeme sestavit kolekce vzorků kůry stromů jehličnatých, listnatých, ovocných apod. **Vždy jen z neživých stromů!**

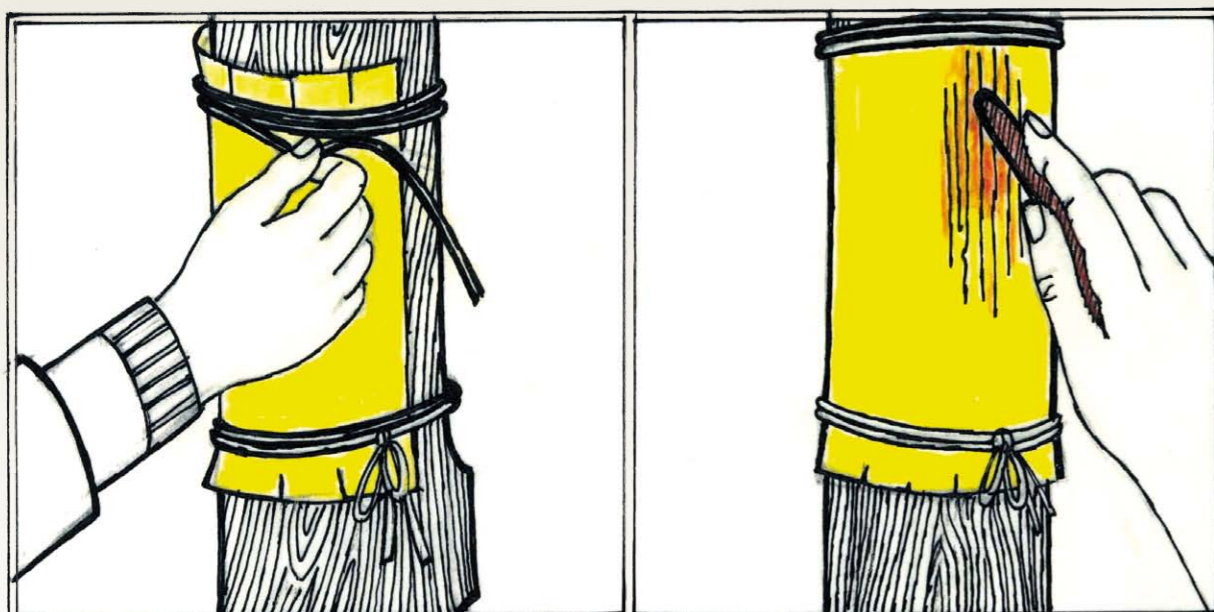

zhotovení otisku kůry

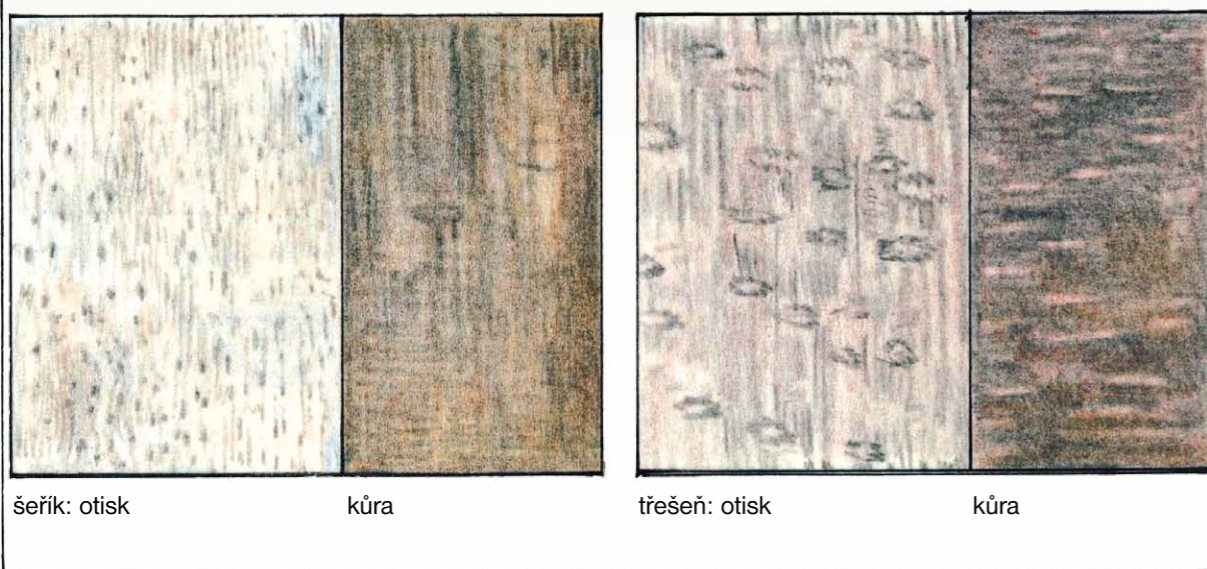

šeřík: otisk

kůra

třešeň: otisk

kůra

Podobně sestavíme sbírku vzorků dřeva. Z různých druhů nařežeme hranolky o velikosti 10 x 5 x 7 cm a upevníme na podložku z překližky nebo lepenky. Označíme popisným štítkem. Sestavíme např. kolekci 10 vzorků „měkkých“ dřev. Může to být lípa, vrba, jíva, osika, jeřáb, topol, jírovec, olše, smrk, jedle. V kolekci „tvrdých“ dřev se objeví buk, dub, akát, javor, třešeň, jablň, hrušeň, švestka, jilm, modřín.

Jako vzorky dřeva i kůry poslouží špalíky s kůrou o průměru asi 6 cm a výšky 10 cm. Nařizneme je pilkou a vyseknutím dlátem je upravíme tak, že na vzorku je vidět kůra i příčný a podélný řez.

## Herbář listů stromů

Stejným způsobem jako se zhotovuje herbář rostlin, zhotovíme herbář listů. Každý herbářový list musí obsahovat dva listy stejného druhu. Jeden list je obrácen rubem a druhý lícem. Sbíráme zelené listy a dbáme, abychom měli list celý i s řapíkem. Pozor na morfologické zvláštnosti, palisty, pochvy apod. Sebrané listy vkládáme většinou mezi savé materiály (novinový papír neklížený) a lisujeme pod těžkými předměty na rovné podložce. Papír často vyměňujeme a dbáme na suché prostředí při lisování. Dbáme opět na přesný popis (druh, stáří, lokalita, nálezc).

### Herbář zaměřte systematicky např.:

1. Listy stromů
2. Listy keřů
3. Listy okrasných stromů a keřů
4. Listy ovocných stromů a keřů
5. Listy stromů a keřů vhodných na letninu (jeřáb, jasan, maliník, osika, lípa, jablň, jilm, jíva, ostružiník aj.)

### Sestavte skupinu listů sobě podobných a poukažte na rozlišnosti:

- Skupina 1: lípa, líska, jilm, olše, moruše, osika, topol
- Skupina 2: buk, hrušeň, jablň, třešeň, jíva
- Skupina 3: jeřáb, jasan, akát
- Skupina 4: javor klen a javor mlec

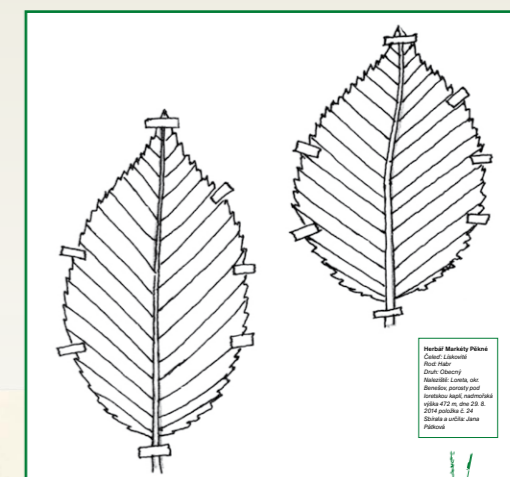

**Herbář Markéty Pěkné**  
 Čeleď: Lískovité  
 Rod: Habr  
 Druh: Obecný  
 Naleziště: Loreta, okr. Benešov, porosty pod loretskou kaplí, nadmořská výška 472 m, dne 29. 8. 2014 položka č. 24  
 Sbírala a určila: Markéta Pěkná



## Herbář rostlin

### Správný herbář vyhovuje těmto požadavkům:

1. Rostliny jsou vhodným způsobem nasbírané.
2. Jsou správně vysušené.
3. Jsou označené popisem naleziště.
4. Jsou vědecky správně určeny.
5. Jsou systematicky zařazené a uspořádané podle účelu, k němuž byl herbář tvořen.

### Sbíráni rostlin:

Rostliny, které získáváme na vycházkách, vkládáme do sběratelských desek. Sběratelskými deskami rozumíme obal, který chrání rostliny při práci v přírodě před poškozením. Nejvhodnější obal se skládá ze dvou překližek o velikosti 25 x 41 cm, které obsahují nastříhaný novinový papír stejné velikosti. Upravené překližky lze podobně jako desky na sešity stáhnout tkanicí a pomocí dvou sponek a karabinek nosit na řemenu. Při sběru vkládáme rostliny mezi papír a dbáme, aby části rostlin nepřechýly. Při sběru se řídíme vždy zásadou, nesbírat chráněné rostliny nebo rostliny, které jsou na stanovišti jediným exemplářem.

### Sušení rostlin:

Po příchodu domů rostliny překládáme z obalu do botanického lisu. Botanický lis tvoří dvě drátěné sítky nebo dřevěné mřížky, mezi kterými ve vrstvách novinového papíru rostliny sušíme. Rostliny rozložíme a upravíme tak, jak mají vypadat v herbáři. Sušení má probíhat rychle, nejlépe na slunci nebo na suchém větrném místě. Novinové papíry se často vyměňují, neboť se vlhkem zapaří, plesniví a rostlina by ztratila přirozenou barvu. Botanický lis se stahuje řemenem nebo se zatíží závažím, těžkým kamenem apod. Usušenou rostlinu poznáme podle toho, že je tuhá a neohebná.

### Úprava rostlin do herbáře:

Vysušené rostliny přilepujeme bílou kancelářskou páskou na hladkou stranu výkresové čtvrtky velikosti A3. Rostlinu upravíme v podobné poloze, jak roste v přírodě. Lepicí pásky mají být co nejúžší, izolepy nepoužíváme. V pravém rohu dole umístíme na herbářovém listu štítek jednotného formátu (10 x 8 cm) se všemi údaji. Jednotlivé herbářové listy tvoří herbář, který se vloží do desek s tkanicemi. Na desky přilepíme štítek.

### Úkoly:

- Sestavte herbář léčivých rostlin.
- Sestavte herbář rostlin důležitých pro přikrmování zvěře, např. jetel, vojtěška, oves, ječmen, proso, pšenice, několik druhů trav, atd.
- Sestavte z fotografií herbář chráněných rostlin. Připoj mapku a na ní zaznamenej místa výskytu.

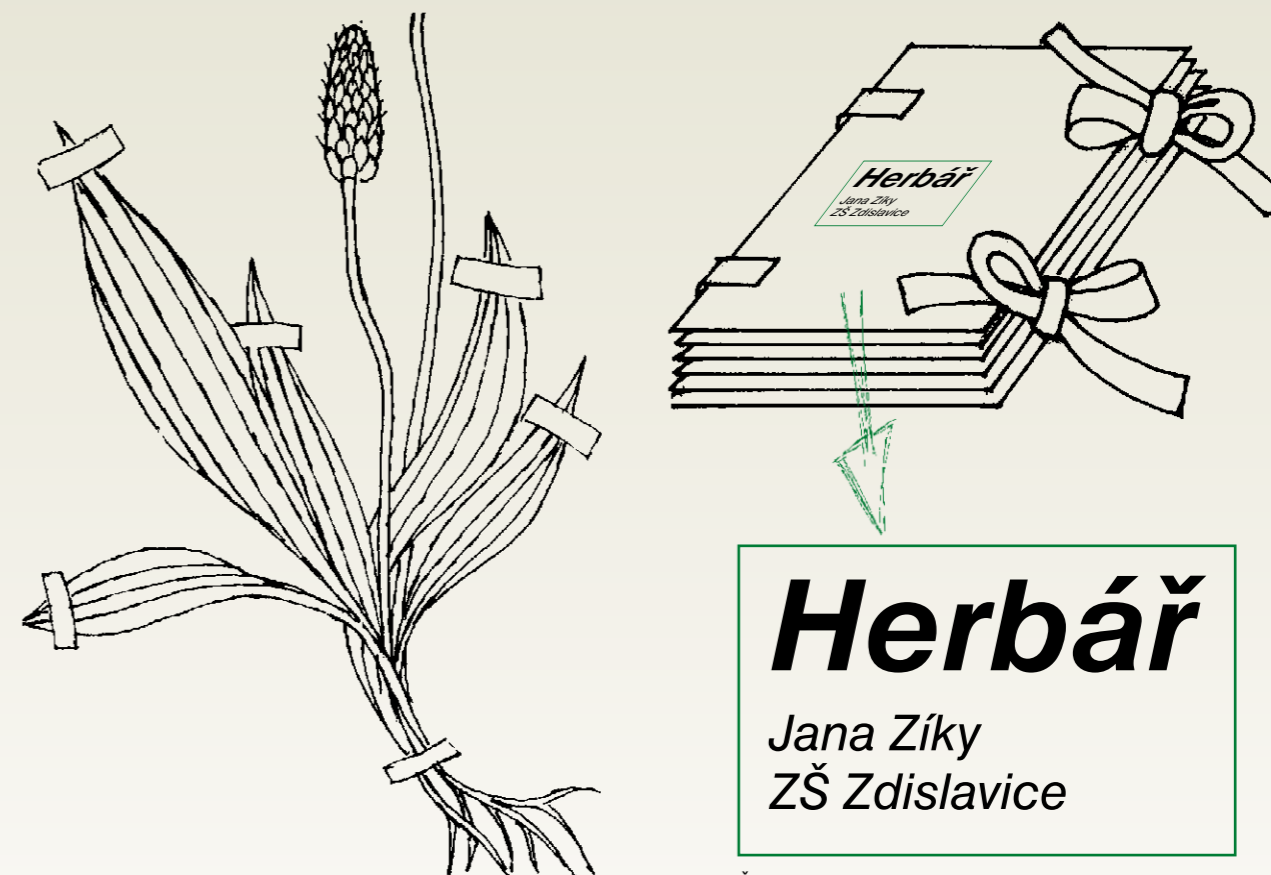
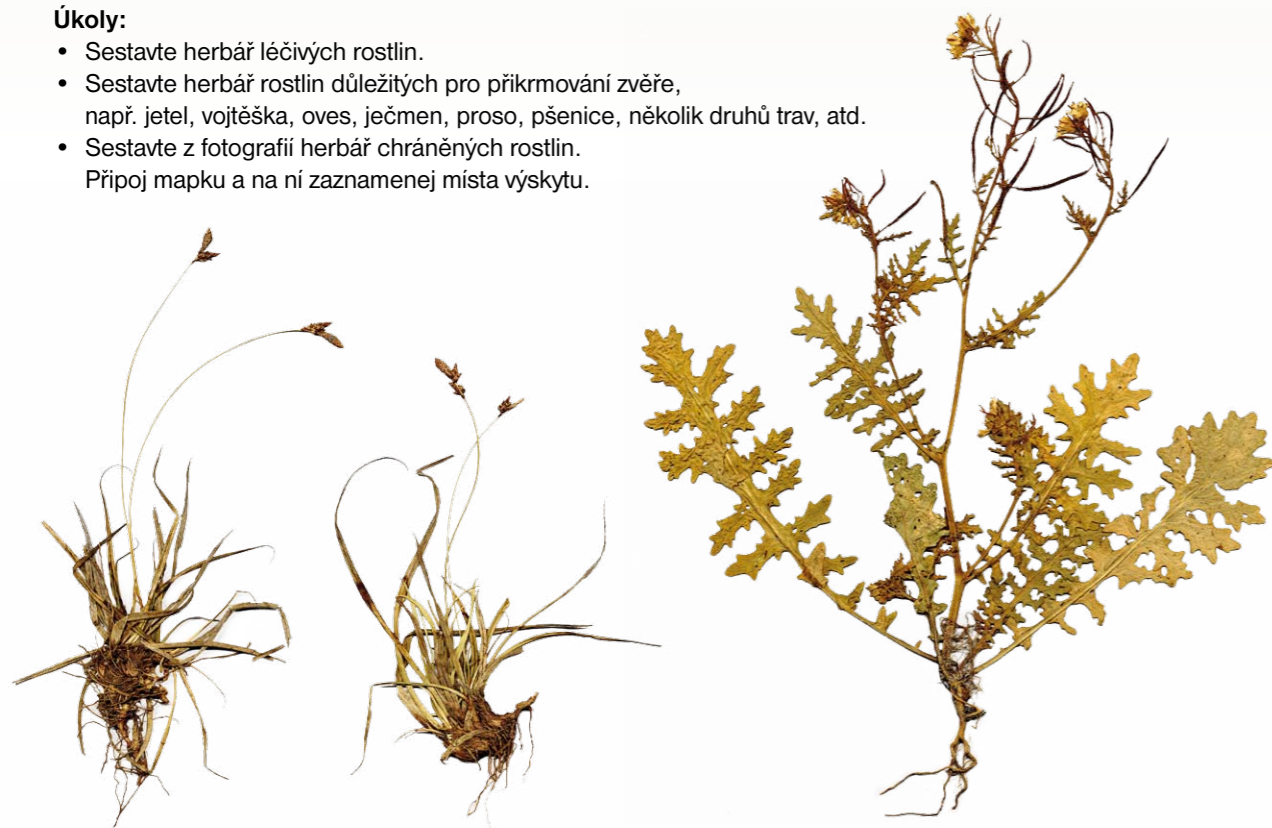

**Herbář**  
Jana Zíky  
ZŠ Zdislavice

Štítek na desky



**Herbář Jana Zíky**  
*Bellis perennis*  
Čeleď: Hvězdnicovité  
Rod: Sedmikráska  
Druh: Chudobka  
Naleziště: Šebíř, okr. Benešov, louky při rybníku Šebíř, nadmořská výška 468 m, dne 1. 10. 2014 položka č. 17  
Sbíral a určil: Jan Zíka

Herbářový štítek

do správného herbáře patří rostlina i s kořenem. Urovnáme ji, vylisujeme a nalepíme na herbářový list

## Bezpečnost při střelbě nejen ze vzduchovky

Střelné zbraně včetně vzduchových vyžadují při používání dodržování přísných bezpečnostních zásad. U některých typů vzduchových zbraní se počítá s jejich dostřelem až 250 m. Nikdy nepodceňujte možné účinky zbraně, střílejte jen na místech k tomu vyhrazených!

### Manipulace se zbraní

- s nenabitou zbraní zacházejte s co nejvyšší opatrností a chovejte se k ní vždy jako by byla nabitá,
- při manipulaci se zbraní mířte vždy do bezpečného prostoru,
- nikdy nemířte ani v žertu na ostatní osoby nebo na zvířata,
- zbraně přenášejte s otevřeným závěrem – vzduchovky zlomené,
- při odložení zbraně po střelbě je střelec povinen se přesvědčit, zda nezůstal v hlavní náboj,
- nikdy nenechávejte zbraň nataženou a nabitou bez dozoru.

### Údržba, přeprava, skladování

- před čištěním, skladováním nebo dopravou se ujistěte, že zbraň není nabitá,
- zbraně uchovávejte v suchém a bezprašném uzamčeném prostoru mimo dosah nepovolaných osob,
- nikdy neupravujte součásti zbraně, můžete tak narušit správnou funkci zbraně nebo její bezpečnost,
- veškeré úkony se zbraní provádějte vždy v souladu s návodem k obsluze příslušného typu zbraně.

### Střelba

- výběr vhodného místa, měli byste střílet na rovince nebo do mírného protisvahu, terén by měl být přehledný,
- zbraň je povoleno nabit jen na střeleckém stanovišti, hlaveň musí být namířena proti terčům, je nutné určit palebnou čáru, směrem od terčů za palebnou čárou je čára přípravná, za ní stojí všichni ti, kdo ještě nestřílejí,
- střelba a nabití zbraně je dovoleno jen na pokyn (povel) vedoucího střelby, instruktora,
- ke střelbě používejte pouze továrně vyrobené střelivo s příslušnou ráží zbraně,
- před nabitím zbraně se přesvědčte, že vývrt hlavně je čistý a bez překážek,
- nikdy nemačkejte spoušť a nedávejte prsty do lučičku spouště, pokud nemířte na cíl a nejste připraveni střílet,
- než stisknete spoušť, zkontrolujte váš cíl a prostor za ním, střela může přeletět za cíl i několik desítek metrů,
- nikdy nestřílejte na tvrdý povrch (zeď, kameny atd.) nebo na vodní hladinu, může dojít k odrazení střely,
- jakmile byl dán povel k zastavení střelby, musí být ihned všechny zbraně vybity a odloženy,
- instruktor ihned zastaví střelbu, pokud by cokoli ohrožovalo střelce, nebo jiné bylo v překážce střelbě, před střelbou instruktor stanoví signál (např. dvojité zapískání na pišťalku). Po zaznění tohoto signálu jsou všichni povinni ukončit střelbu,
- je zakázáno dotýkat se zbraní jiných střelců,
- pokud střelec chce hovořit s jinou osobou, je povinen nechat zbraň v bezpečném stavu na stanovišti (nenataženou) a opustit stanoviště, musí při tom dbát, aby nerušil jiné střelce.

Různé postoje při střelbě s oporou

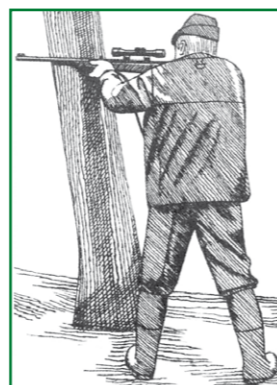

Chyby při míření

Chyby při nevhodné poloze slunce

## Pozorování barevných změn listů aneb

„Podzim barví listy, jakou barvu má ten váš?“

Toto období je časem výrazných změn v přírodě a tvým úkolem je pravidelně pozorovat a zachytit barevné změny listů stromů. Vyber si v blízkosti bydliště (lese, parku, na návsi, městské zeleni) dva libovolné listnaté stromy, u kterých budeš pravidelně pozorovat změny.

Do tabulky zanes slovní popis barvy listu a pastelkami vybarvi příslušné pole. Pozorování prováděj každé dva dny až po opadání listů. Dnem zahájení výzkumu je 22. září, kdy z astronomického hlediska začíná podzim.

### Druh stromu č. 1: jírovec maďal

### Druh stromu č. 2.: topol osika

Datum	Barva (písemně)	Barva (pastelkami)	Datum	Barva (písemně)	Barva (pastelkami)
22. 9.	Tmavě zelená		22. 9.	Výrazně zelená	
24. 9.	Zelená		24. 9.	Zelená	
26. 9.	Zelená s občasnými hnědými místy	•	26. 9.	Lehký odstín žluté	
28. 9.	•	•	28. 9.	Přibývá žlutá	
30. 9.	•	•	30. 9.	•	•
2. 10.	•	•	2. 10.	•	•
4. 10.	•	•	4. 10.	•	•
6. 10.	•	•	6. 10.	•	•
8. 10.	•	•	8. 10.	•	•
10. 10.	•	•	10. 10.		
12. 10.	•	•	12. 10.		
14. 10.	•	•	14. 10.		
16. 10.	•	•	16. 10.		
18. 10.	•	•	18. 10.		
20. 10.	Světle hnědá		20. 10.		
22. 10.	Odstíny hnědé		22. 10.		
24. 10.	Téměř samá hnědá		24. 10.		
26. 10.	Padání listů		26. 10.		
28. 10.			28. 10.		
30. 10.			30. 10.		



## Sbírka tělních pokryvů

Sestavíme si sbírku tělních pokryvů savců a ptáků. Sbírka by měla obsahovat nejméně po 15 vzorcích pro každou skupinu zvířete. Zaměříme se na hlavní druhy zvířete. Vzorky srsti je možno uložit do malých igelitových sáčků, které přehledně uspořádáme na desce z lepenky, překližky nebo tuhého kartonu. K desinfekci srsti použijeme dostupné desinfekční prostředky.

### Pro porovnání různých druhů srsti doporučujeme opatřit si zejména srst:

- zajíce polního s podsadou a pesíky
- prasete divokého jenom s pesíky
- lasice jenom s podsadou
- srnčí zvířete – letní a zimní

Sestavte kolekci vzorků srsti hlavních druhů spárkaté zvířete z různých částí těla. Sestavte kolekci vzorků srsti, které jsou pro myslivce trofejí.

Pro sbírku peří opatřujeme pera jednak při vycházkách, jednak při škrubání ulovené zvířete. Před škúdcí je chráníme globolem. Pokud je možno, opatříme si různé druhy obrysových per, např. letky, rýdovací pera, vrchní krovky křídelní, krovky kostrční apod., aby členové kroužku pochopili, že stavba pera je závislá na jeho funkci.

Pera připevníme na tvrdší čtvrtky papíru odlišné barvy než barva peří a kryjeme je průhlednou fólií z plastické hmoty. Prachové peří vložíme do sáčků. Všechny vzorky opatříme štítkem s názvem živočicha, popisem vzorku a způsobem získání.

Zaměřte se na získání vzorků per z bažanta, koroptve, holuba hřivnáče, hrdličky zahradní, kachny divoké, sojky obecné, straky obecné, vrány šedivky, káně lesní.

### Sestavte kolekci per různých druhů kachen!

### Sestavte kolekci per různých druhů, poddruhů bažantů!

### Sestavte kolekci per z různých míst ptáčího těla, různých funkcí!

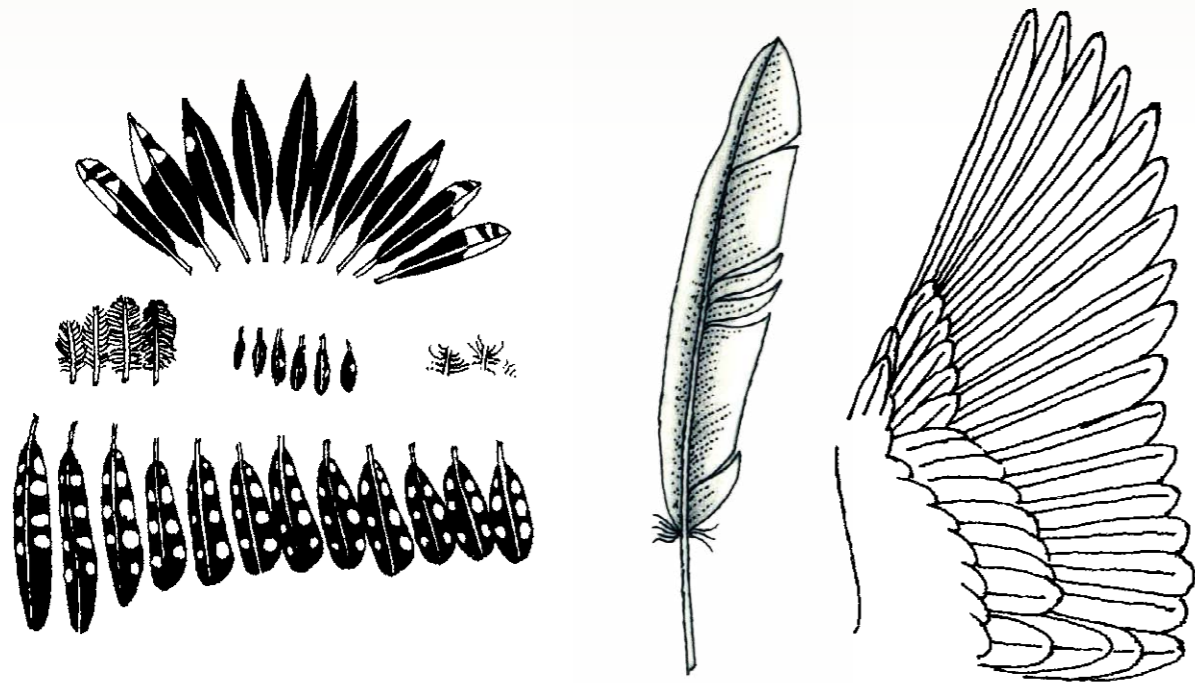

Sbírka per

Struktura pera

Na jednu čtvrtku umístíte pera, která jsou pro myslivce trofejí, jako kačírky, paletky, chvostek, srpek.

## Sbírka plodů a semen

Sebrané suché plody a semena necháme ještě zvolna důkladně dosušit a ukládáme je do průhledných sáčků z umělé hmoty nebo do skleněných ampulek se zátkou. Každý sáček nebo ampulka obsahuje několik semen (plodů) stejného druhu. Označíme je štítkem se všemi náležitostmi. Upevníme je na panelu z lepenky, překližky nebo kartonu.

Dužnaté plody se zpracovávají konzervováním. Používáme konzervační roztok, do kterého celý plod ponoříme. Konzervované dužnaté plody chráníme před vzduchem a světlem.

### Vhodné konzervační roztoky:

1. 4% roztok formalinu – lze koupit v lékárně nebo připravit tak, že 4 ml 40% roztoku formalinu (POZOR žiravina!) zředíme 40 ml převařené vody.
2. Roztok pro barevné plody připravíme z 250 ml převařené vody, 750 g skalice modré a 50 ml 40% formalinu.

V připraveném roztoku máčíme plody dva týdny a potom je vkládáme natrvalo do 4 % roztoku formalinu.

### Sestavte kolekci:

- semen obilí
- plodů důležitých pro přikrmování zvířete, např. kaštiny, žaludy, bukvice, jeřabiny, pláňata apod.
- semen jehličnatých stromů
- semen listnatých stromů
- jader a pecek ovocných stromů

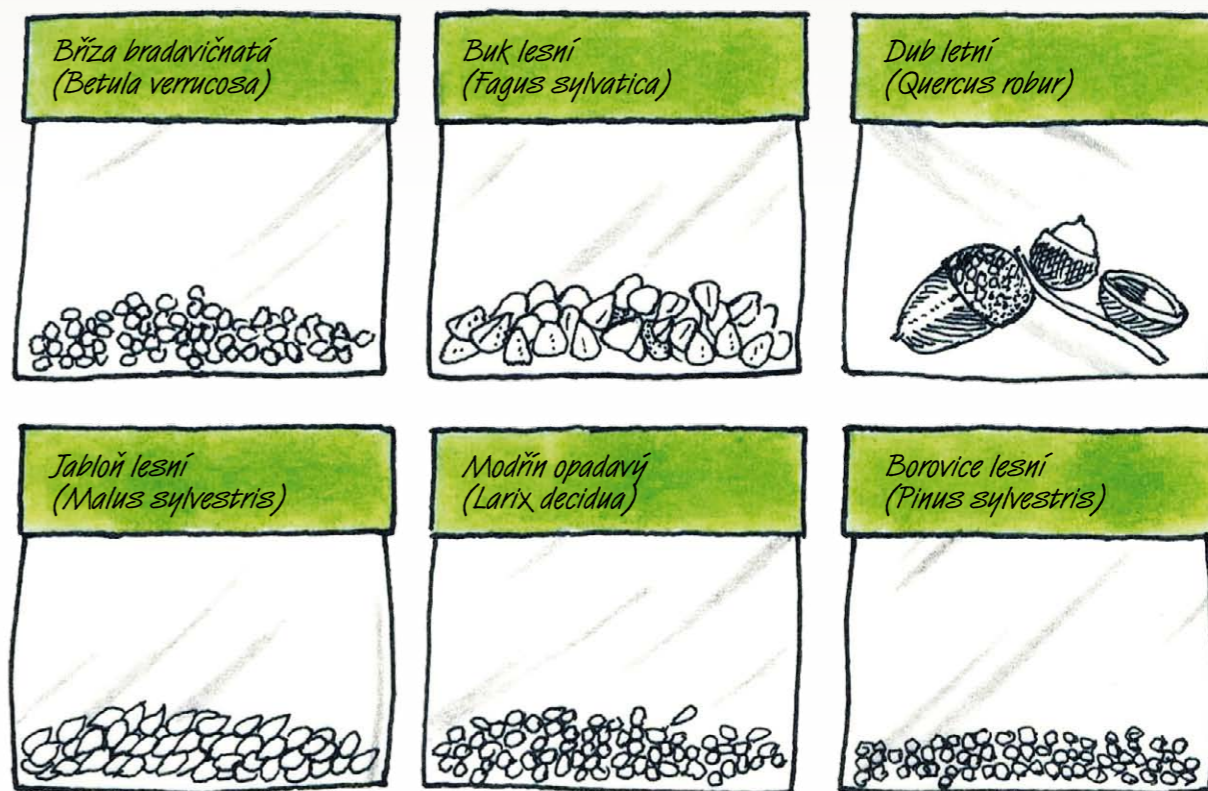

Úprava semen do sáčků



## Výroba drobných mysliveckých zařízení

Většina drobných mysliveckých zařízení není náročná na výrobu. Většinou postačí pár prken, kůly, latě, pár hřebíků a vázací drát. Stříšky pak překryjeme plechem nebo asfaltovým papírem. Mnohdy postačí vytvořit stříšku ze slámy nebo větvi.

### Lizy pro spárkatou zvěř

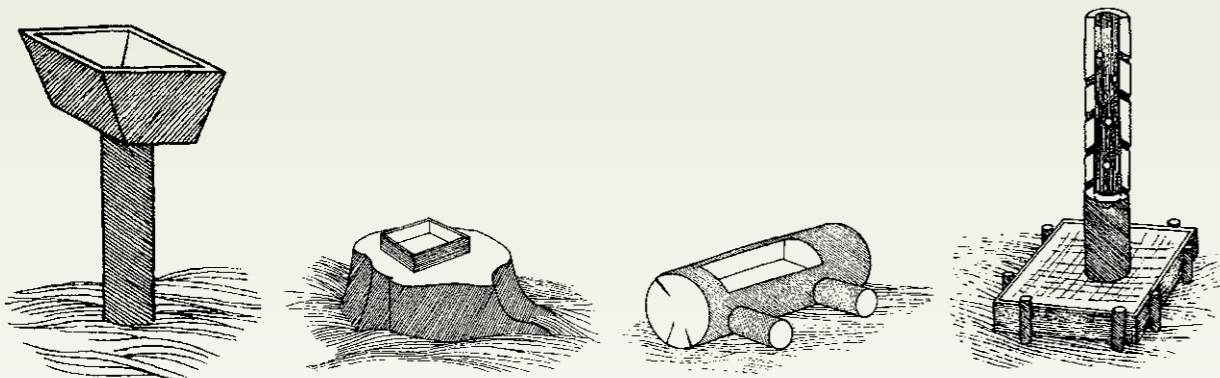

### Zaječí krmečky na objemové krmivo

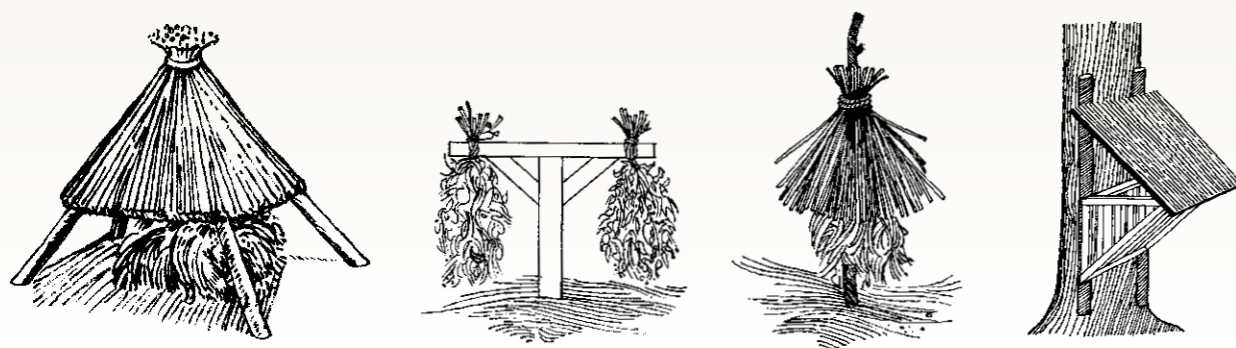

### Koroptví bouda a rohatina

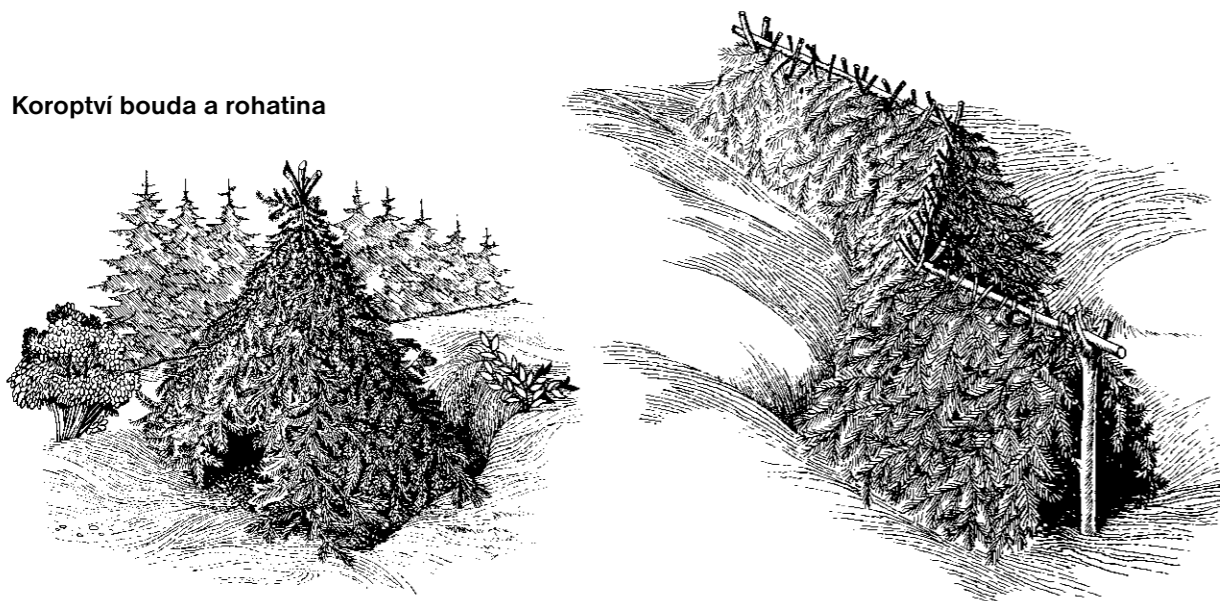

## Lovecké signály a nástroje mysliveckých trubačů

Troubení na lovecké rohy u nás zavedl na konci 17. století hrabě František Antonín Sporck. Od této doby se rozvíjela nejen praktická, ale i koncertní lovecká hudba. V Čechách hrálo na lovecké rohy mnoho mistrů, kteří se proslavili po celé Evropě a jejich skladby hrajeme dodnes. V roce 1936 složil Prof. Antonín Dyk Signály pro lesnici B a v roce 1947 pak rozšířené Lovecké signály pro lesnici B. Tyto signály se v praxi používají dodnes. Jako doplněk k oficiálním českým loveckým signálům a hlaholům byly ČMMJ na konci 20. století schváleny úlovky od Josefa Selementa. I dnes se lovecká hudba stále rozvíjí a skládají se nové skladby. Sežeňte si na společnou schůzku lesnici, borlice a signální trubku a popište, při jakých příležitostech hrají myslivečtí trubači a jaké signály se hrají při honu. Máte-li možnost navštivte vystoupení mysliveckých trubačů.

### Nástroje mysliveckých trubačů

borlice



kapesní borlička



povelka



invenční lesní roh



lesnice



parforsní lesní roh



KLUB TRUBAČŮ ČMMJ

U zrodu Klubu trubačů ČMMJ stáli členové Loveckého tria Praha Josef Selement a Petr Vacek. Klub sdružuje autory, trubače a příznivce lovecké hudby, vzdělává myslivecké trubače, pořádá soutěže a koncerty a spolupracuje s obdobnými kluby v zahraničí. Nejvýznamnějším setkáním trubačů je vánoční koncert v pražském Rudolfinu, který se pravidelně koná počátkem prosince. Více informací najdete na

[www.trubaci.cz](http://www.trubaci.cz)



## Lapací zařízení

K odchytu predátorů slouží různá lapací zařízení. Jejich konstrukce je náročnější a tak se často kupují již hotové sklopce a truhlíky od výrobců. Pro tlumení lišek v přírodě se využívá umělých nor. Podmínkou instalace takového zařízení v honitbě je častá kontrola, zda se do sklopce nechytlo nějaké zvíře. Kromě kun, lišek, koček, norka, tchoře se do pastí často chytí také ježek. Zjistěte, kde jsou v honitbě rozmístěny sklopce a zakreslete je do mapy honitby.

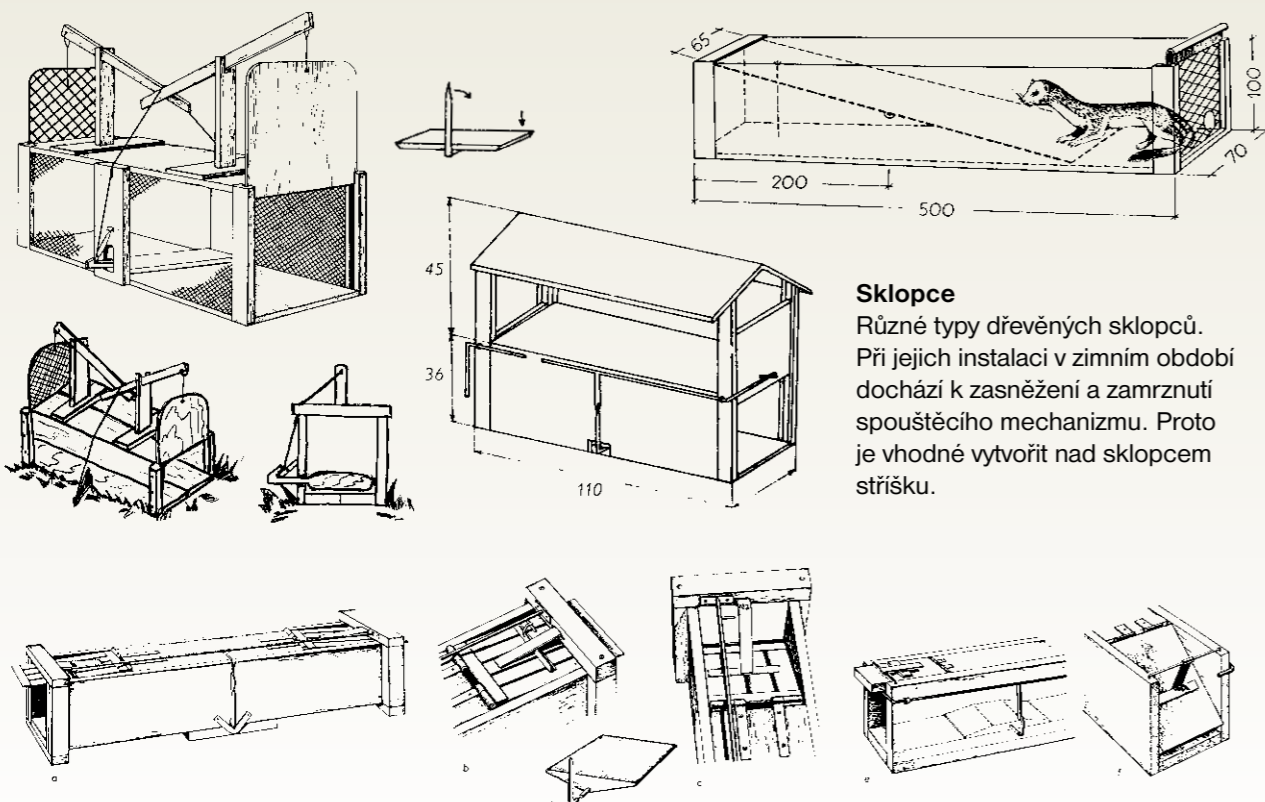

### Sklopce

Různé typy dřevěných sklopců. Při jejich instalaci v zimním období dochází k zasněžení a zamrznutí spouštěcího mechanismu. Proto je vhodné vytvořit nad sklopcem stříšku.

### Umělá nora na lišky

Instaluje se ve vhodné zvoleném terénu, přehledném pro střelbu. Umělá nora se vykope tak, aby měla dva vsuky, na které navazuje chodba nory ve tvaru písmen U. Noru stavíme z kamene, ze dřeva, z cihel, ale i třeba z kameninových rour. Výrobci dodávají také betonové díly, ze kterých se dá umělá nora zhotovit. Některé nory mají sklápovací systém, případně lze na vsuky nasadit tak zvanou eberswaldskou drátěnou past. Pokud tak učiníme, je opět nutná denní kontrola pastí.

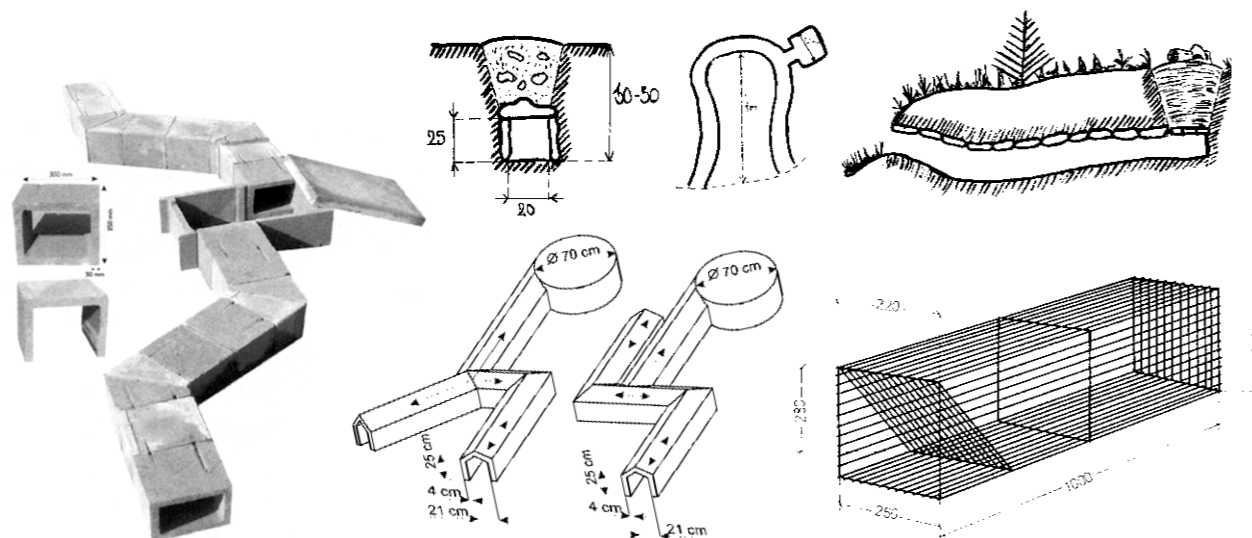

## Sbírka lebek

Pro potřebu výuky sestavíme sbírku lebek různých zástupců zvěře, např. srnčí, divočáka, zajíce, ondatry, kuny, kočky, sojky, bažanta, kachny. Lebky vložíme do vhodných krabic a na popisný štítek přepíšeme název zvěře, její zoologické zařazení, stáří a u savců i vzorec chrupu.

### Postup při práci:

Z hlavy zvěře stáhneme kůži, vyjmeme světla, vyřízneme lízák a háčkem, drátěnou kličkou a prudkým proudem vody odstraníme mozek. Mozkovou dutinu vypláchneme teplou vodou a hlavu zbavíme svalstva pomocí ostrého nože. Dbáme, abychom neporušili kosti. Odkrevníme v 10% roztoku kuchyňské soli. Roztok každý den vyměňujeme tak dlouho, dokud se nezabarvuje.

Potom lebku vaříme s trochou sody ve vodě 15 až 45 min. Při vaření odstraňujeme tuk i pěnu. Po vyvaření obereme zbytky svalů a chrupavek, odstraníme nervy z kostních kanálků, okartáčujeme ostrým kartáčkem a lebku vysušíme za teploty do 30° C. Potom ji vybělíme slabým roztokem peroxidu vodíku (5% až 10%). Do dutin vpravíme roztok pinzetou v chomáčích vaty nebo plastovou injekční stříkačkou.

3. vložení do studené vody na 1-2 dny

4. vaření - až se uvolní svalstvo

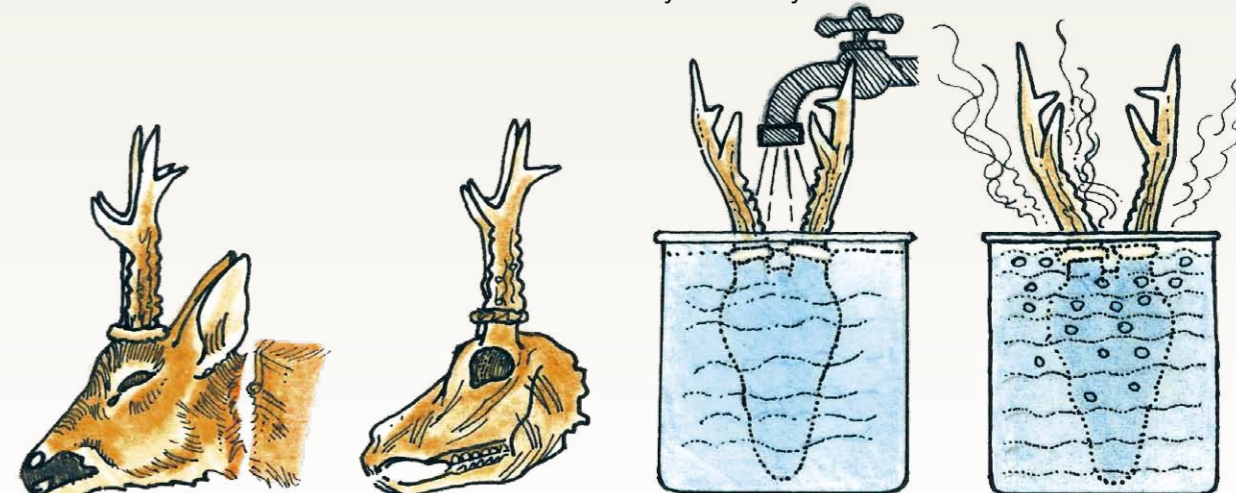

1. odříznutí hlavy od krku

2. stažení kůže, vyjmutí světla a mozku

5. odnětí svalstva, blan aj.

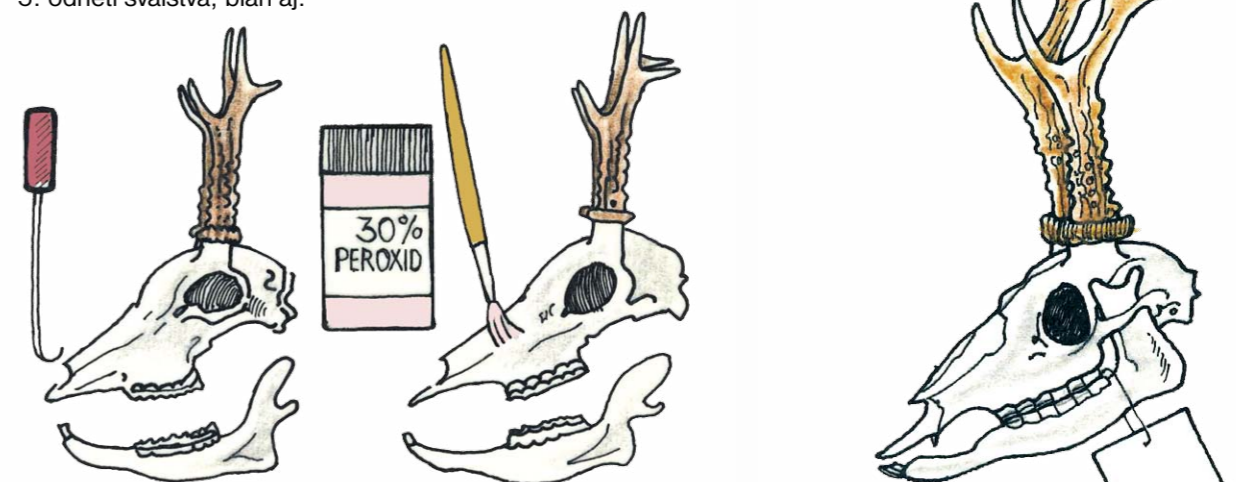

6. po úplném očištění odmastí a natří štětcem celou lebku 30% peroxidem a dej na slunce bělit

7. vypreparovaná lebka, připravená k předložení na přehlídce trofejí



## Konečná fáze preparace POZOR!

S ohledem na nebezpečné onemocnění, nepoužívejte do sbírky lebky a kosterní zbytky uhynulé zvěře. Dbejte opatrnosti při práci, pracujte vždy v rukavicích. Nepořežte se a nepoleptejte se peroxidem vodíku!!!

Lebky menších živočichů můžeme vložit do krabic z plechu nebo umělé hmoty, do nichž jsme prorazili četné drobné otvory, a položíme k mraveništi. Musíme je však vyjmout včas, aby mravenci nerozrušili všechny chrupavky a lebka se nerozpadla. Sestavte zvláštní kolekce lebek zvěře podle zoologické příbuznosti, např. kolekci lebek šelem, kolekci lebek hlodavců, kolekci lebek kopytnatců, ptáků atd. Zajímavá je i přehledná řada lebek jednoho druhu zvěře, znázorňující vývoj lebky od narození do stáří.

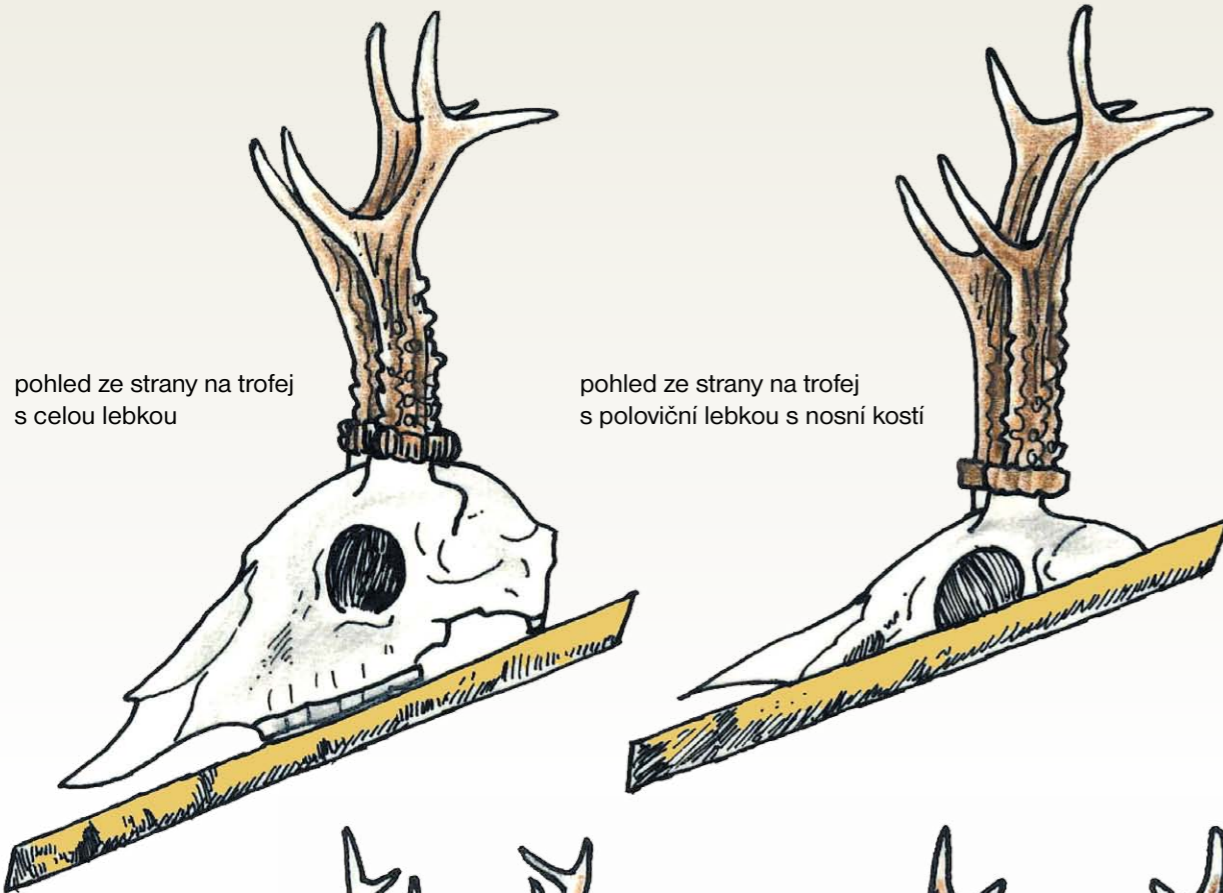

pohled ze strany na trofej s celou lebkou

pohled ze strany na trofej s poloviční lebkou s nosní kostí

pohled na trofej zepředu po stranách lebky usazena spodní čelist

pohled na trofej zezadu chrup spodní čelisti usazen ve žlábků štítku

## Metodický list 27

### Sbírka chrupů a zubů

Při preparaci chrupu (dolní čelisti se zuby) postupujeme podobně jako při preparaci lebek (viz metodický list č. 26). Pro porovnání a nácvik rozeznávání a určování sestavíme řadu spodních čelistí různých druhů zvěře přibližně stejného stáří, např. srnčí, mufloni, divokého praseta, jelení, zaječí apod. Pro výuku opatříme štítky, které po nácviku zakryjeme.

Pro nácvik určování věku podle chrupu sestavíme přehledné tabule podle obrázku:

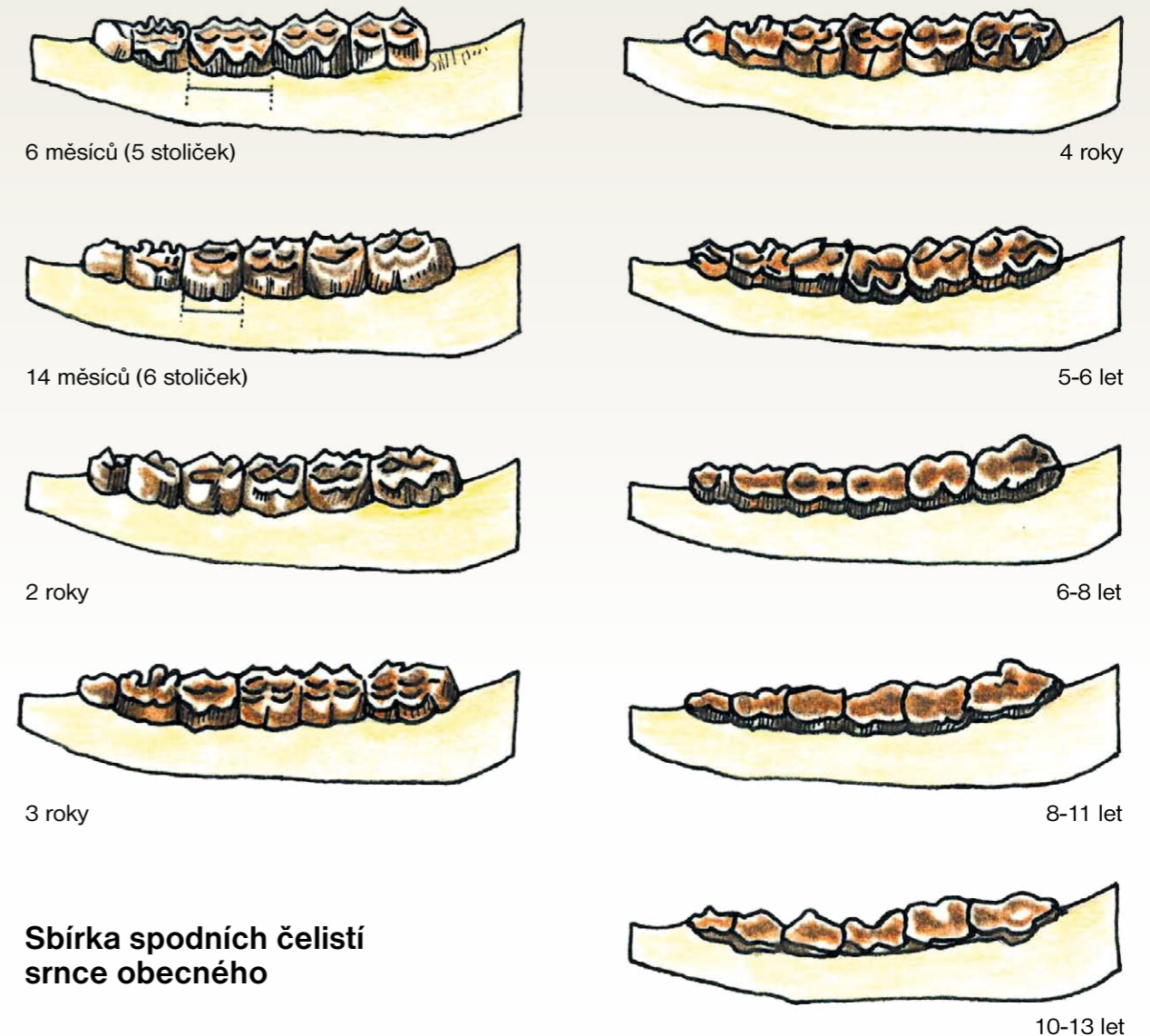

Sbírka spodních čelistí srnce obecného

Na překližku nebo lepenku připevníme čelist silonovou nití. Žije-li ve vaší honitbě ještě jiná zvěř (jelení, daňčí, černá, mufloni), sestavíme podobné tabule i z jejich čelistí. Upevňujeme pouze polovinu spodní čelisti. Sestavte řadu hlodavčích zubů (nutrie, ondatra, veverka, křeček, potkan, hraboš polní, myš domácí). Do zasklené krabice vystavte zuby, které znamenají loveckou trofej: jelení nebo srnčí kelce, zbraně černé zvěře, špičáky šelem.



# „Zlatá srnčí trofej“

## SOUTĚŽ PRO MLADÉ MYSLIVCE A OCHRÁNCE PŘÍRODY



Je vrcholnou mysliveckou soutěží pro mládež, kterou vyhlašuje Odborné oddělení sekretariátu ČMMJ pro členy kroužků MPMOP, pro členy ostatních přírodovědných kroužků (při ZŠ, DDM) a pro jednotlivce, kteří mají zájem o myslivost, přírodu a její ochranu. Zlatá srnčí trofej je tradiční, přírodovědně-myslivecká soutěž, pořádaná Českomoravskou mysliveckou jednotou (ČMMJ). Smyslem soutěže je umožnit setkání dětí s hlubším zájmem o myslivost, přírodu a její ochranu a formou soutěže ověřit a porovnat své znalosti.

Tradice soutěže sahá až do sedmdesátých let minulého století, kdy byla ZST soutěží kroužků Mladých přátel myslivosti a ochrany přírody. V rámci sjednocení práce s dětmi a mládeží byly v roce 1970 stanoveny podmínky pro soutěžení jednotlivých kroužků na okresní úrovni. Od

roku 1971 se stanovila pravidla pro děti soutěžící v oboru myslivosti pod názvem Zlatá srnčí trofej. V roce 1983 tehdejší ČMS obdržel od Mezinárodní myslivecké rady CIC kulturní cenu za nejlépe propracovaný systém práce s mládeží. V roce 2015 dovršila soutěž Zlatá srnčí trofej již 45 let svého trvání a v průběhu let ji absolvovalo na tisíce dětí, z nichž mnohé se myslivosti, výzkumu a ochraně přírody věnují dodnes. Dlouhodobá tradice, odborné i pedagogicky vzdělání a zkušenosti vedoucí jsou zárukou, že děti jsou vzdělávány zábavnou, hravou a mnohdy vzrušující formou.

Soutěž je rozdělena do dvou věkových kategorií. **Kategorie A** pro žáky/ně 3. – 5. tříd ZŠ včetně a **Kategorie B** pro žáky/ně 6. – 9. tříd ZŠ včetně. Probíhá ve třech kolech. **Místní kolo** se koná v dubnu až květnu v kroužcích, ve školách či DDM. **Okresní kolo** pořádá OMS ve spolupráci se ZŠ, DDM a ostatními přírodovědnými organizacemi též v dubnu až květnu. **Národní kolo** organizuje ČMMJ formou letního tábora a postupuje do něj vítěz okresního kola z každého OMSu.

**Přihlášky do národního kola je nutno podat do 15. června!!!**

### Účastnický poplatek Národního kola:

- Vítěz okresního kola nebo účastník nominovaný po dohodě s OMS hradí 1/2 nákladů. Na zbyvajících částí nákladů se podílí vysílající OMS a Odborné oddělení sekretariátu ČMMJ Praha.
- Ostatní zájemci hradí účastnický poplatek v plné výši.

Podrobné informace získáte na [www.cmmj.cz](http://www.cmmj.cz)



# Doporučená literatura

## A ZDROJ INFORMACÍ KE STUDIU A K PŘÍPRAVĚ NA ZST

- Andreska J., Andresková E.: Tisíc let myslivosti, Tina Vimperk, 1993
- Červený J. a kol.: Encyklopedie Myslivosti, Ottovo nakladatelství s.r.o., Praha, 2004
- Dobroruková J., Dobroruka L. J.: Malá tajemství přírody, Albatros, Praha, 1989
- Hebl F., Lochman J., Hanzal V.: Myslivost v obrazech – Zoologie, ČMMJ Praha, 1993
- Hromas J. a kol.: Myslivost, Matice lesnická Písek, 2000
- Kovařík J., Rakušan C.: Myslivecká mluva, Myslivost s.r.o., Praha, 1999
- Ponížilová B.: Lesní čarování I-III, Rezekvítek, Brno 2001
- Rakušan C. a kol.: Myslivecký slovník naučný, ZN Brázda Praha, 1992
- Správa NP a CHKO Šumava: Pojďme na to od lesa, Správa NP a CHKO Šumava, Vimperk, 2003
- Vach M. a kol.: Myslivost, Silvestris Uhlířské Janovice, 1997, 1999
- Vosátka J. a kol.: Myslivost, Druckvo, Praha, 2013

## Časopisy

- Myslivost – Stráž myslivosti, Myslivost s.r.o., Praha - [www.myslivost.cz](http://www.myslivost.cz)
- Malá myslivost, Myslivost s.r.o., Praha
- Svět myslivosti, Lesnická práce s.r.o., Kostelec nad Černými lesy

## Doporučené CD a DVD

- Hanzal, V. a kol., Velká myslivecká encyklopedie, České Budějovice, GRAND, s.r.o., 2007.
- CD Pěvci 1, Česká společnost ornitologická, 2013
- CD Pěvci 2, Česká společnost ornitologická, 2013
- Patočka K., Pospíšil A.: CD Náš les, Albatros nakladatelství, a.s., 2007
- Vzdělávací program ČEZ.: CD Duháček v lese, pro ČEZ vyrobil Simopt s.r.o.
- Výzkumný ústav lesního hospodářství a myslivosti: Toulky s lesníkem, VÚLHM, MZe Praha
- Kouřil Zd.: Encyklopedie zvěře ČR 1 – ptáci, SUA SPONTE Ostrava, 1998
- Kouřil Zd.: Encyklopedie zvěře ČR 2 – savci, SUA SPONTE Ostrava, 1998
- Bebar J., Musil F.: Barváři, 1997
- ČMMJ.: Myslivecká kynologie, TV AURA s.r.o., Plzeň, 1998
- Vlach J.: Zpěvy lásky a nenávisti, STV Bratislava, 2000
- Dobrovodský R.: Srnčí zvěř, D a D Brezová p. Bradfom, 2001
- Dobrovodský R.: Od augusta do decembra v Malých Karpatoch, D a D Brezová p. Bradfom, 1999

## Doporučené audiokazety ke studiu

- Audionahrávky z vydavatelství PELZ – BIOPHON (<http://www.cso.cz/biophon.html>)
- Zde najdete například tituly Pěvci I, Pěvci II, Pěvci III, Hlasy dravců, Ptáci rákosin a okolí vod, Sovy, Kukačka, Lelek, Rorýs, Srostloprstí a Šplhavci, Mistři pěvci ptačí říše.





# Obsah

---

str. 1	Předmluva
str. 2	Desatero zásad
str. 3	Leden
str. 7	Únor
str. 11	Březen
str. 15	Duben
str. 19	Květen
str. 23	Červen
str. 27	Červenec
str. 31	Srpen
str. 35	Září
str. 39	Říjen
str. 43	Listopad
str. 47	Prosinec
str. 51	Metodické listy
str. 86	Soutěž Zlatá srnčí trofej
str. 87	Doporučená literatura
str. 88	Obsah

## Seznam metodických listů:

str. 51	1. Sbirka větévek stromů a keřů
str. 52	2. První pomoc
str. 54	3. Sbirka parohů a rohů
str. 55	4. Hnízdní podložky a berličky pro dravce
str. 56	5. Fenologické pozorování ptactva, krmítka pro drobné ptactvo
str. 58	6. Budky pro ptáky
str. 59	7. Měření trofejí podle metody CIC
str. 60	8. Výroba pišťalky
str. 61	9. Základy topografie
str. 64	10. Fenologická pozorování rostlin a fenologický strom
str. 66	11. Funkce lesa
str. 67	12. Potravní řetězec (pyramida)
str. 68	13. Obezdnání srnců
str. 69	14. Červen – měsíc myslivosti
str. 70	15. Sbirka stop
str. 71	16. Vábění zvěře
str. 72	17. Sbirka kůry a herbář stromů a keřů
str. 74	18. Herbář rostlin
str. 76	19. Bezpečnost při zacházení se zbraní
str. 77	20. Pozorování barevných změn listů
str. 78	21. Sbirka tělních pokryvů
str. 79	22. Sbirka plodů a semen
str. 80	23. Výroba drobných mysliveckých zařízení
str. 81	24. Lovecké signály a nástroje mysliveckých trubačů
str. 82	25. Lapací zařízení
str. 83	26. Sbirka lebek
str. 85	27. Sbirka chrupů a zubů